

The Samsung logo, consisting of the word "SAMSUNG" in white, uppercase letters inside a blue oval shape.

SAMSUNG

EK-GC200

Používateľská príručka

Informácie o tejto príručke

- Pred používaním zariadenia si prečítajte túto príručku, aby ste zaistili jeho bezpečné a správne používanie.
- Popisy vychádzajú z predvolených nastavení zariadenia.
- Obrázky a snímky obrazovky sa môžu líšiť od vzhľadu konkrétneho produktu.
- Obsah sa môže líšiť od obsahu vášho zariadenia v závislosti od verzie softvéru a môže sa zmeniť bez predchádzajúceho upozornenia. Najnovšiu verziu príručky nájdete na webovej lokalite spoločnosti Samsung na adrese www.samsung.com.
- Obsah (obsah vysokej kvality), ktorý vyžaduje vysoký výkon procesora a pamäte RAM, ovplyvní celkový výkon zariadenia.
- Dostupné funkcie a doplnkové služby sa môžu líšiť v závislosti od zariadenia alebo softvéru.
- Aplikácie a ich funkcie sa môžu líšiť v závislosti od krajiny, oblasti a použitého hardvéru. Spoločnosť Samsung nezodpovedá za funkčné problémy spôsobené aplikáciami od akýchkoľvek iných poskytovateľov ako od spoločnosti Samsung.
- Spoločnosť Samsung nie je zodpovedná za problémy s výkonom ani nekompatibilitu v dôsledku úpravy nastavení registra alebo softvéru operačného systému. Pokus o prispôbenie operačného systému môže spôsobiť nesprávnu funkčnosť zariadenia alebo aplikácií.
- Softvér, zvukové zdroje, tapety, obrázky a ostatné médiá, ktoré sú súčasťou tohto zariadenia, sú licencované na obmedzené používanie. Extrahovanie a používanie týchto materiálov na komerčné či iné účely predstavuje porušenie zákonov o autorských právach. Používatelia sú v plnom rozsahu zodpovední za zákonné používanie médií.
- Predvolené aplikácie nainštalované v zariadení sú predmetom aktualizácií a bez predchádzajúceho upozornenia nemusia byť podporované. Ak máte otázky týkajúce sa aplikácií nainštalovaných v zariadení, obráťte sa na servisné stredisko spoločnosti Samsung. Informácie o aplikáciách inštalovaných používateľom vám poskytnú poskytovatelia služieb.
- Úpravou operačného systému zariadenia alebo inštaláciou softvéru z neoficiálnych zdrojov môže mať za následok poruchu zariadenia a poškodenie alebo stratu údajov. Tieto činnosti predstavujú porušenie licenčnej zmluvy so spoločnosťou Samsung a sú dôvodom na zrušenie záruky.
- Zariadenie sa odporúča používať v krajine, v ktorej ste ho zakúpili.
- Toto zariadenie používajte zodpovedne a dodržiavajte všetky zákony a nariadenia týkajúce sa jeho používania.

Ikony s pokynmi



Upozornenie: situácie, v ktorých môže dôjsť k poraneniu používateľa alebo iných osôb



Výstraha: situácie, v ktorých môže dôjsť k poškodeniu zariadenia alebo iného vybavenia



Poznámka: poznámky, tipy týkajúce sa používania alebo ďalšie informácie

Autorské práva

Copyright © 2014 Samsung Electronics

Na túto príručku sa vzťahujú medzinárodné zákony o ochrane autorských práv.

Bez predchádzajúceho písomného súhlasu spoločnosti Samsung Electronics nemožno žiadnu časť tejto príručky reprodukovat', distribuovat', prekladať ani prenášať v žiadnej forme ani žiadnymi spôsobmi, či už elektronickými alebo mechanickými, vrátane fotokopírovania, nahrávania a ukladania v ľubovoľnom systéme na ukladanie a získavanie informácií.

Ochranné známky

- SAMSUNG a logo SAMSUNG sú registrované ochranné známky spoločnosti Samsung Electronics.
- Bluetooth® je ochranná známka spoločnosti Bluetooth SIG, Inc. registrovaná na celom svete.
- Adobe, logo Adobe a Photoshop sú registrované ochranné známky alebo ochranné známky spoločnosti Adobe Systems Incorporated v Spojených štátoch alebo iných krajinách.
- Wi-Fi®, Wi-Fi Protected Setup™, Wi-Fi Direct™, Wi-Fi CERTIFIED™ a logo Wi-Fi sú registrované ochranné známky združenia Wi-Fi Alliance.
- HDMI, logo HDMI a výraz „High Definition Multimedia Interface“ sú ochranné známky alebo registrované ochranné známky spoločnosti HDMI Licensing LLC.
- Všetky ostatné ochranné známky a autorské práva sú vlastníctvom príslušných vlastníkov.



Nekompatibilné aplikácie

Niektoré aplikácie z obchodu Android Play Store nemusia byť so zariadením kompatibilné a nemusia sa správne zarovnať s okrajom obrazovky.



PlanetFirst predstavuje snahu spoločnosti Samsung Electronics o udržateľný rozvoj a sociálnu zodpovednosť prostredníctvom obchodných a radiacích aktivít zameraných na ekológiu.

Informácie týkajúce sa zdravia a bezpečnosti

Vždy dodržiavajte nasledujúce preventívne opatrenia a tipy na používanie, aby nedošlo k nebezpečným situáciám a zabezpečil sa maximálny výkon zariadenia. Niektoré informácie sa nemusia týkať vášho zariadenia.



Upozornenie: situácie, v ktorých môže dôjsť k poraneniu používateľa alebo iných osôb

Zariadenie nerozoberajte a nepokúšajte sa ho opraviť.

- Môže to spôsobiť zásah elektrickým prúdom alebo poškodenie zariadenia.

Zariadenie nepoužívajte v blízkosti horľavých alebo výbušných plynov a kvapalín.

- Môže to spôsobiť požiar alebo výbuch.

Do zariadenia nekladajte horľavé materiály a tieto materiály neskladujte v blízkosti zariadenia.

- Môže to spôsobiť požiar alebo zásah elektrickým prúdom.

So zariadením ani so sieťovým káblom nemanipulujte s mokrými rukami.

- Môže to spôsobiť zásah elektrickým prúdom.

Predchádzajte poškodeniu zraku objektov.

- Nepoužívajte blesk v bezprostrednej blízkosti (menej než 1 m) osôb a zvierat. Ak použijete blesk príliš blízko očí objektu, môže dôjsť k dočasnému alebo trvalému poškodeniu zraku.

Do zariadenia ani batérie nehryzte ani ich neoblizujte a udržiavajte zariadenie mimo dosahu malých detí a zvierat.

- Môže to spôsobiť poškodenie zariadenia alebo výbuch či požiar.
- Deti alebo zvieratá sa môžu udusiť malými časťami.
- Ak zariadenie používajú deti, uistite sa, že ho používajú správne.

Zariadenie nevystavujte na dlhší čas priamemu slnečnému žiareniu ani vysokým teplotám.

- Dlhšie vystavenie slnečnému žiareniu alebo extrémnym teplotám môže spôsobiť trvalé poškodenie vnútorných súčastí zariadenia.

Zariadenie ani nabíjačku nezakrývajte prikrývkami ani odevmi.

- Zariadenie sa môže prehriať, čo môže spôsobiť deformáciu zariadenia alebo požiar.

Nemanipulujte so sieťovým káblom a nepribližujte sa k nabíjačke počas búrky.

- Môže to spôsobiť zásah elektrickým prúdom.

Ak do zariadenia vnikne tekutina alebo cudzie predmety, okamžite odpojte všetky zdroje napájania, napríklad batériu alebo nabíjačku, a obráťte sa na servisné stredisko spoločnosti Samsung.

Dodržiujte všetky nariadenia, ktoré obmedzujú používanie zariadenia v určitých oblastiach.

- Zabráňte rušeniu iných elektronických zariadení.
- Ak sa nachádzate v lietadle, zariadenie vypnite. Zariadenie môže spôsobovať rušenie vybavenia lietadla. Dodržujte všetky nariadenia aerolínií a pri výzve personálu aerolínií zariadenie vypnite.
- Vypnite zariadenie v blízkosti zdravotníckeho vybavenia. Zariadenie môže rušiť zdravotnícke vybavenie v nemocniciach alebo zdravotníckych zariadeniach. Dodržujte všetky nariadenia, zverejnené upozornenia a pokyny zdravotníckeho personálu.

Zabráňte rušeniu kardiostimulátorov.

- Na základe odporúčania výrobcu a výskumných skupín udržiavajte vzdialenosť medzi týmto zariadením a všetkými kardiostimulátormi, aby nedošlo k možnému rušeniu. Ak máte akýkoľvek dôvod domnievať sa, že zariadenie ruší kardiostimulátor alebo iné zdravotnícke zariadenie, zariadenie okamžite vypnite a požiadajte o pomoc výrobcu kardiostimulátora alebo zdravotníckeho zariadenia.

Zariadenie nepoužívajte v čase, keď sa nabíja.

- Môže to spôsobiť zásah elektrickým prúdom.

Pri manipulácii a likvidácii zariadenia a nabíjačky postupujte opatrne.

- Nevhadzujte batériu ani zariadenie do ohňa. Nekladte batériu ani zariadenie na vykurovacie zariadenia (napríklad na mikrovlnné rúry, pece či radiátory) ani do nich. Prehriate zariadenie môže explodovať. Pri likvidácii batérie a zariadenia sa riadte všetkými miestnymi predpismi.
- Zariadenie nikdy nerozbíjajte ani neprepichujte.
- Nevystavujte zariadenie vysokému tlaku. Ten by mohol viesť k vnútornému skratu a prehriatiu.

Chráňte zariadenie, batériu a nabíjačku pred poškodením.

- Nikdy nepoužívajte poškodenú nabíjačku ani batériu.

Zariadenie nepoužívajte a neskladujte na miestach s vysokou koncentráciou prachu alebo materiálu šíreného vzduchom.

- Prach alebo cudzie látky môžu spôsobiť poruchu zariadenia a môžu mať za následok požiar alebo zásah elektrickým prúdom.

Zabráňte kontaktu multifunkčného konektora a malého konca nabíjačky s vodivými materiálmi, napríklad tekutinami, prachom, kovovým práškom a tuhou z ceruzy.

- Vodivé materiály môžu spôsobiť skrat alebo koróziu konektorov, čo môže mať za následok výbuch alebo požiar.

Zariadenie ani dodané príslušenstvo si nekladajte do očí, uší ani úst.

- Mohli by ste ho prehltnúť alebo si spôsobiť vážne poranenia.

Nemanipulujte s poškodenou či vytekajúcou lítiovo-iónovou (Li-Ion) batériou.

- Pokyny pre bezpečnú likvidáciu lítiovo-iónovej batérie získate v najbližšom autorizovanom servisnom stredisku.

Nepoužívajte zariadenie v exteriéri počas búrky.

- Môže to spôsobiť zásah elektrickým prúdom alebo poruchu zariadenia.

Nepoužívajte zariadenie v nemocnici, v lietadle ani v blízkosti zariadenia motorového vozidla, ktoré môže byť rušené rádiovými signálmi.

- Ak je to možné, zariadenie používajte vo vzdialenosti najmenej 15 cm od kardiostimulátora, pretože zariadenie ho môže rušiť.
- Zariadenie používajte len na druhej strane tela, než sa nachádza kardiostimulátor, aby ste minimalizovali prípadné rušenie kardiostimulátora.
- Ak používate lekárske vybavenie, pred použitím tohto zariadenia kontaktujte výrobcu daného vybavenia, aby ste zistili, či dané vybavenie môže byť ovplyvnené rádiovými signálmi vyžarovanými zariadením.
- Používanie elektronických zariadení v lietadle môže rušiť elektronické navigačné prístroje lietadla. Počas vzletu a pristávania sa uistite, že zariadenie je vypnuté. Po vzlete môžete zariadenie používať v režime „v lietadle“, ak to posádka lietadla povolí.
- V nemocnici zariadenie vypnite a dodržujte všetky nariadenia, zverejnené upozornenia a pokyny zdravotníckeho personálu. Zariadenie môže rušiť zdravotnícke vybavenie.
- Elektronické zariadenia automobilu by mohli v dôsledku rádiového rušenia spôsobeného zariadením prestať fungovať. Ďalšie informácie získate od výrobcu príslušného zariadenia.



Výstraha: situácie, v ktorých môže dôjsť k poškodeniu zariadenia alebo iného vybavenia

Ak je zariadenie dlhší čas uložené, vyberte z neho batérie.

- Vložené batérie môžu postupne vytiect' alebo zhrdzavieť a spôsobiť závažné poškodenie zariadenia.

Používajte iba originálne lítiovo-iónové náhradné batérie odporúčané výrobcom. Batériu nepoškodzujte ani neprehrievajte.

- Neoriginálne, poškodené alebo prehriate batérie môžu spôsobiť požiar alebo poranenie osôb.

Používajte iba batérie, nabíjačky, káble a príslušenstvo schválené spoločnosťou Samsung.

- Používanie neznačkových batérií alebo nabíjačiek môže skrátiť životnosť zariadenia alebo spôsobiť jeho poruchu. Tiež môže spôsobiť požiar alebo výbuch batérie.
- Používajte iba batériu a nabíjačku spoločnosti Samsung určené priamo pre vaše zariadenie. Nekompatibilná batéria a nabíjačka môžu spôsobiť vážne zranenia alebo poškodenie zariadenia.
- Spoločnosť Samsung nezodpovedá za bezpečnosť používateľa pri používaní príslušenstva či spotrebného materiálu neschváleného spoločnosťou Samsung.

Batériu používajte iba na stanovený účel.

- Nesprávne použitie batérie môže spôsobiť požiar alebo zásah elektrickým prúdom.

Nedotýkajte sa blesku, keď sa používa.

- Blesk je v čase používania veľmi horúci a môže spôsobiť popálenie pokožky.

Ak používate nabíjačku, pred odpojením napájania nabíjačky vypnite zariadenie.

- V opačnom prípade môže dôjsť k požiaru alebo zásahu elektrickým prúdom.

Ak sa nabíjačka nepoužíva, odpojte ju zo sieťovej zásuvky.

- V opačnom prípade môže dôjsť k požiaru alebo zásahu elektrickým prúdom.

Pri nabíjaní batérií nepoužívajte poškodený sieťový kábel, zástrčku ani sieťovú zásuvku.

- Môže to spôsobiť požiar alebo zásah elektrickým prúdom.

Zabráňte styku nabíjačky s pólmí +/- batérie.

- Môže to spôsobiť požiar alebo zásah elektrickým prúdom.

Zabráňte pádu zariadenia a nevystavujte ho silným nárazom.

- V opačnom prípade sa môže poškodiť obrazovka alebo vonkajšie či vnútorné súčasti.

Pri pripájaní káblov a vkladaní batérií a pamäťových kariet postupujte opatrne.

- Pri použití sily na konektory, nesprávnom pripojení káblov alebo nesprávnom vložení batérií a pamäťových kariet môžete poškodiť porty, konektory a príslušenstvo.

Nepribližujte karty s magnetickými prúžkami k rámu zariadenia.

- Môžu sa poškodiť alebo vymazať informácie uložené na karte.

Nikdy nepoužívajte poškodenú batériu ani pamäťovú kartu.

- Môže to spôsobiť zásah elektrickým prúdom, chybu zariadenia alebo požiar.

Zariadenie neumiestňujte do magnetických polí ani ich blízkosti.

- Vystavenie magnetickému poľu by mohlo spôsobiť poruchu zariadenia alebo vybitie batérie.
- Karty s magnetickými pruhmi, ako sú kreditné karty, telefónne karty, vkladné knižky či palubné lístky, sa môžu vplyvom magnetických polí poškodiť.

Ak je poškodená obrazovka, zariadenie nepoužívajte.

- V prípade prasknutia sklenených alebo akrylových súčastí navštívte servisné stredisko spoločnosti Samsung a požiadajte o opravu zariadenia.

Pred použitím zariadenia sa uistite, že pracuje správne.

- Výrobca nepreberá žiadnu zodpovednosť za akúkoľvek stratu súborov ani poškodenie, ktoré môže vzniknúť v dôsledku chyby zariadenia alebo nesprávneho používania.

Do zariadenia je nutné zapojiť malý koniec kábla USB.

- V prípade obrátenia kábla môže dôjsť k poškodeniu súborov. Výrobca nie je zodpovedný za žiadnu stratu údajov.

Nevystavujte objektív priamemu slnečnému žiareniu.

- Môže tým dôjsť k zmene farby snímača obrazu alebo jeho chybe.

V prípade prehriatia zariadenia vyberte batériu a nechajte ho vychladnúť.

- Pri dlhšom používaní zariadenia sa môže prehriať batéria a zvýšiť vnútorná teplota zariadenia. Ak zariadenie prestane pracovať, vyberte batériu a nechajte ho vychladnúť.
- Vysoká vnútorná teplota môže spôsobiť chyby na fotografiách. Je to bežné a nemá to vplyv na celkový výkon zariadenia.

Zabráňte rušeniu iných elektronických zariadení.

- Zariadenie vysiela rádiové frekvenčné (RF) signály, ktoré môžu rušiť netienené alebo nesprávne tienené elektronické vybavenie, napríklad kardiostimulátory, načúvacie pomôcky, zdravotnícke zariadenia a iné elektronické zariadenia v domácnostiach alebo vozidlách. Požiadajte výrobcov elektronických zariadení o riešenie všetkých problémov s rušením, ktoré sa vyskytnú. Ak chcete zabrániť nežiaducemu rušeniu, používajte iba zariadenia a príslušenstvo schválené spoločnosťou Samsung.

Zariadenie používajte v bežnej polohe.

- Keď je zariadenie zapnuté, zabráňte styku s vnútornou anténou zariadenia.

Nepoužívajte zariadenie v blízkosti iných elektronických zariadení.

- Väčšina elektronických zariadení vysiela signály na rádiovú frekvenciu. Vaše zariadenie môže rušiť iné elektronické zariadenia.

Nevystavujte zariadenie silnému dymu ani výparom.

- Môže to spôsobiť poškodenie vonkajšieho povrchu zariadenia alebo jeho poruchu.

Ak používate načúvaciu pomôcku, obráťte sa na jej výrobcu ohľadom informácií o rušení rádiovými signálmi.

- Rádiové signály vysielať zariadením môžu ovplyvňovať niektoré načúvacie prístroje. Pred použitím zariadenia kontaktujte výrobcu, aby ste určili, či váš načúvací prístroj nebude ovplyvnený rádiovými signálmi vysielať zariadením.

Nepoužívajte zariadenie v blízkosti zariadení ani prístrojov vysielať rádiové signály, ako sú napríklad zvukové systémy alebo rádiové antény veže.

- Rádiové signály môžu spôsobiť poruchu zariadenia.

Vo výbušnom prostredí zariadenie vypnite.

- V potenciálne výbušnom prostredí nevyberajte batériu a zariadenie vypnite.
- Vo výbušnom prostredí sa vždy riadte príslušnými nariadeniami, pokynmi a symbolmi.
- Nepoužívajte zariadenie pri benzínových čerpadlách (na čerpacích staniciach), v blízkosti palív či chemikálií ani vo výbušnom prostredí.
- Neukladajte ani neprevádzajte horľavé kvapaliny, plyny alebo výbušné látky v rovnakej časti vozidla ako zariadenie, jeho časti či príslušenstvo.

Ak spozorujete nezvyklý zápach alebo zvuky vychádzajúce zo zariadenia alebo batérie, alebo ak spozorujete dym alebo tekutinu unikajúcu zo zariadenia alebo batérie, zariadenie okamžite prestaňte používať a odneste ho do servisného strediska spoločnosti Samsung.

- Ak to nevykonáte, môže dôjsť k požiaru alebo výbuchu.

Dodržiavajte všetky bezpečnostné upozornenia a nariadenia týkajúce sa používania zariadenia pri vedení motorového vozidla.

- Pri šoférovaní je vašou hlavnou povinnosťou venovať sa vedeniu vozidla. Ak je to zakázané zákonom, zariadenie nikdy nepoužívajte pri šoférovaní.

Udržujte zariadenie v suchu.

- Vlhkosť a kvapaliny môžu poškodiť súčiastky alebo elektronické obvody vášho zariadenia.
- Zariadenie nezapínajte, ak je mokré. Ak už zapnuté je, vypnite ho a okamžite vyberte batériu (ak sa zariadenie nedá vypnúť alebo neviete vybrať batériu, nechajte ho tak, ako je). Potom zariadenie osušte uterákom a odneste ho do servisného strediska.
- Kvapaliny zmenia farbu štítku, ktorý indikuje poškodenie vodou vnútri zariadenia. Ak dôjde k poškodeniu zariadenia vodou, môže byť zrušená platnosť záruky výrobcu.

Uchovávajte zariadenie len na rovných povrchoch.

- V prípade pádu môže dôjsť k poškodeniu zariadenia.

Ak je zariadenie prehriate, zariadenie ani aplikácie určitý čas nepoužívajte.

- Dlhotrvalé vystavenie vašej pokožky prehriatemu zariadeniu môže spôsobiť symptómy slabých popálenín, ako sú napríklad červené body a pigmentácia.

Nepoužívajte zariadenie s otvorenou západkou.

- Zo zariadenia môže vypadnúť batéria, čo môže spôsobiť jej poškodenie alebo poruchu.

Pri vystavení blikajúcim svetlám buďte opatrní.

- Pri používaní zariadenia nechajte v miestnosti rozsvietené nejaké svetlá a displej nedržte príliš blízko pri svojich očiach.
- Ak ste počas sledovania videí alebo hrania hier dlhší čas vystavení blikajúcim svetlám, môžu sa vyskytnúť záchvaty alebo straty vedomia. Ak sa necítite dobre, zariadenie okamžite prestaňte používať.
- Ak sa u niektorého z vašich príbuzných vyskytli pri používaní podobného zariadenia záchvaty alebo straty vedomia, pred používaním zariadenia sa poraďte s lekárom.
- Ak sa necítite dobre a máte napríklad svalové kŕče alebo ste dezorientovaní, zariadenie okamžite prestaňte používať a poraďte sa s lekárom.
- Pri používaní zariadenia si dávajte časté prestávky, aby ste zabránili únave zraku.

Znížte riziko poranení pri opakujúcich sa pohyboch.

- Ak opakovane vykonávate činnosti, ako sú napríklad stláčanie tlačidiel, kreslenie znakov na dotykovom displeji prstami alebo prehrávanie hier, môžete si všimnúť občasné mierne bolesti rúk, krku, ramien alebo iných častí tela. Ak zariadenie používate dlhší čas, držte ho uvoľnene za pútko, tlačidlá tlačte zľahka a dávajte si časté prestávky. Ak cítite bolesti aj počas alebo po takomto používaní, zariadenie prestaňte používať a poraďte sa s lekárom.

Pri používaní náhlavnej súpravy chráňte svoj sluch a uši.

- Dlhodobé vystavenie hlasným zvukom môže poškodiť sluch.
- Vystavenie hlasitým zvukom pri chôdzi môže odvieť vašu pozornosť a spôsobiť nehodu.
- Pred pripájaním slúchadiel k zdroju zvuku vždy znížte hlasitosť a používajte iba minimálnu hlasitosť nutnú na to, aby ste počuli hudbu.
- V suchom prostredí sa môže v náhlavnej súprave nazbierať statická elektrina. Ak používate náhlavnú súpravu v suchom prostredí, pred pripojením k zariadeniu ju priložte ku kovovému predmetu, aby ste vybili statickú elektrinu.
- Počas šoférovania ani jazdy na bicykli či motocykli nepoužívajte náhlavnú súpravu. Môže to odvieť vašu pozornosť a spôsobiť nehodu alebo to môže byť v závislosti od vášho regiónu nezákonné.

Pri používaní zariadenia počas chôdze či iného pohybu buďte opatrní.

- Vždy berte ohľad na svoje okolie a zabráňte tak zraneniu seba či iných osôb.
- Zaisťte, aby sa kábel náhlavnej súpravy nezachytil o vaše ruky ani blízke predmety.

Zariadenie nenoste v zadnom vrecku ani pri páse.

- Pri páde by ste sa mohli zraniť alebo poškodiť zariadenie.

Zariadenia a vybavenie inštalujte opatrne.

- Zaisťte, aby boli zariadenia a súvisiace vybavenie vo vozidle pevne uchytené.
- Neumiestňujte zariadenie ani vybavenie do priestoru, do ktorého môže pri aktivácii zasahovať airbag. Nesprávne nainštalované bezdrôtové zariadenie môže spôsobiť vážne zranenie pri rýchlom nafúknutí airbagu.

Toto zariadenie môže opravovať iba kvalifikovaný personál.

- Ak bude zariadenie opravované nekvalifikovanou osobou, môže dôjsť k poškodeniu zariadenia a bude zrušená platnosť záruky výrobcu.

Zariadenie používajte iba na stanovený účel.

- Môže dôjsť k poruche zariadenia.

Neskratujte nabíjačku ani zariadenie.

- Môže to spôsobiť zásah elektrickým prúdom alebo požiar, prípadne poruchu alebo výbuch batérie.

Zariadenie neuchovávajte na veľmi horúcich či veľmi studených miestach. Zariadenie sa odporúča používať pri teplote od 5 °C do 35 °C.

- Zariadenie neuchovávajte na veľmi horúcich miestach, napríklad v lete v automobile. Môže to spôsobiť poruchu displeja, poškodenie zariadenia alebo výbuch batérie.
- Zariadenie nevystavujte na dlhší čas priamemu slnečnému svetlu (napríklad na prístrojovej doske vozidla).

Prenos údajov a vaše povinnosti

Chráňte svoje osobné údaje a zabráňte úniku alebo zneužitiu citlivých informácií.

- Počas používania zariadenia si nezabudnite zálohovať dôležité údaje. Spoločnosť Samsung nie je zodpovedná za stratu akýchkoľvek údajov.
- Pri likvidácii zariadenia si zálohujte všetky údaje a potom zariadenie resetujte, aby ste predišli zneužitiu vašich osobných informácií.
- Pri preberaní aplikácií si na displeji pozorne prečítajte informácie o povoleniach. Pri aplikáciách, ktoré majú prístup k mnohým funkciám alebo k veľkému množstvu osobných informácií, buďte mimoriadne opatrní.
- Pravidelne si kontrolujte kontakty, či nie sú používané neoprávnene alebo podozrivým spôsobom. Ak budete mať podozrenie z neoprávneného používania vašich osobných informácií, kontaktujte svojho poskytovateľa servisných služieb kvôli vymazaniu alebo zmene informácií o vašom konte.
- V prípade, že sa vaše zariadenie stratí alebo vám ho odcudzia, zmeňte heslá vo vašich kontaktoch, aby ste chránili svoje osobné informácie.
- Vyhnite sa používaniu aplikácií z neznámych zdrojov a zabezpečte svoje zariadenie vzorom, heslom alebo kódom PIN.
- Údaje prenášané prostredníctvom siete Wi-Fi sa môžu prezradiť, a preto neprenášajte citlivé údaje na verejných miestach ani v otvorených sieťach.
- Výrobca zariadenia nenesie zodpovednosť za žiadne prenosy údajov, ktoré porušujú autorské práva, ochranné známky, zákony o duševnom vlastníctve alebo všeobecné zásady slušnosti.

Obsah

Začíname

- 18 Popis zariadenia
- 19 Tlačidlá
- 20 Obsah balenia
- 21 Vloženie batérie
- 23 Nabíjanie batérie
- 24 Kontrola stavu nabitia batérie
- 25 Vloženie pamäťovej karty
- 27 Pripevnenie zápästného ramienka
- 28 Zapnutie a vypnutie zariadenia
- 28 Nastavenie hlasitosti
- 29 Prepnutie do tichého režimu

Základy

- 30 Indikačné ikony
- 31 Používanie dotykového displeja
- 33 Pohyby na ovládanie zariadenia
- 37 Oznámenia
- 37 Panel rýchleho nastavenia
- 38 Domovská obrazovka
- 40 Používanie aplikácií
- 41 Obrazovka aplikácií
- 42 Pomocník
- 42 Zadávanie textu
- 44 Pripojenie k sieti Wi-Fi
- 45 Nastavenie kont
- 45 Používanie funkcie NFC (Tag & Go)

- 46 Prenos súborov
- 48 Zabezpečenie zariadenia
- 49 Aktualizácia zariadenia

Fotoaparát: základné funkcie

- 50 Spustenie fotoaparátu
- 52 Fotografovanie
- 52 Nahrávanie videí
- 53 Zobrazenie fotografií a videí
- 53 Automatické zaostrenie a automatická expozícia
- 53 Priblíženie alebo oddialenie
- 54 Snímanie fotografií alebo videí pomocou hlasových príkazov
- 54 Snímanie fotografií alebo videí s efektmi filtrov
- 55 Rýchla zmena možností snímania
- 55 Obmedzenie otrasov fotoaparátu
- 56 Používanie rozpoznávania tváre
- 57 Tipy na snímanie ostrejších fotografií

Fotoaparát: režimy snímania

- 61 Automaticky
- 61 Inteligentný
- 73 Expert
- 76 Môj režim

Fotoaparát: možnosti snímania a nastavenia

- 77 Prispôsobenie možností snímania
- 77 EV (jas)
- 78 ISO (citlivosť)
- 79 WB (zdroj svetla)
- 81 Meranie
- 81 Kontinuálne snímanie
- 82 Uložiť ako použ. režim
- 82 Veľkosť fotografie
- 82 Kvalita
- 82 Upraviť fotografiu
- 83 Automatický kontrast
- 83 Blesk
- 83 Časovač
- 84 Zaostrené
- 84 Zaoastrovacie pole
- 84 One touch shot
- 85 Detekcia tváre
- 85 Stupňov. AE nastavené
- 86 OIS (stabilizácia obrazu)
- 86 Možnosti nahrávania videa
- 87 Možnosti zdieľania
- 87 Nastavenia fotoaparátu

Médiá

- 89 Galéria
- 93 Paper Artist
- 94 Video
- 95 Video Editor

- 96 Fotopríbeh
- 100 Xtremera
- 101 Hudba
- 103 YouTube

Komunikácia

- 104 Kontakty
- 108 E-mail
- 109 Google Mail
- 111 Hangouts
- 111 Google+
- 111 G+ Fotky
- 112 ChatON

Web a sieť

- 113 Internet
- 114 Chrome
- 115 Bluetooth
- 116 Samsung Link
- 118 Group Play

Obchody s aplikáciami a médiami

- 120 Obchod Play
- 121 Samsung Apps
- 121 Play Books
- 122 Filmy Play
- 122 Hudba Play
- 122 Kiosk Play
- 122 Hry Play

Pomôcky

- 123 Poznámka S
- 126 Plánovač S
- 128 Dropbox
- 128 Cloud
- 129 Disk
- 130 Hodiny
- 132 Kalkulačka
- 132 S Voice
- 133 Google
- 133 Hlasové vyhľadávanie
- 134 Moje súbory
- 135 Stiahnuté položky

Cestovanie a informácie o umiestnení

- 136 Mapy

Nastavenia

- 137 Informácie o nastaveniach
- 137 Pripojenia
- 140 Moje zariadenie
- 146 Kontá
- 147 Ďalšie
- 149 Nastavenia Google

Príloha

- 150 Riešenie problémov
- 157 Používanie alebo skladovanie zariadenia
- 161 Informácie o batérii
- 164 Škodlivý softvér a vírusy

Čistenie zariadenia

Začíname

Popis zariadenia

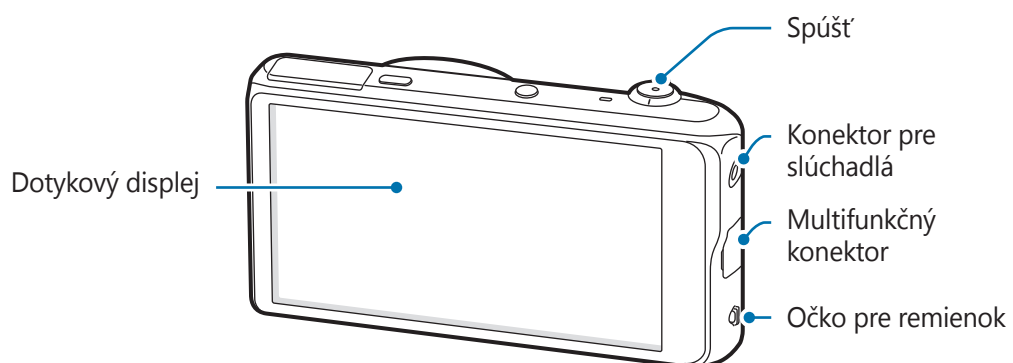
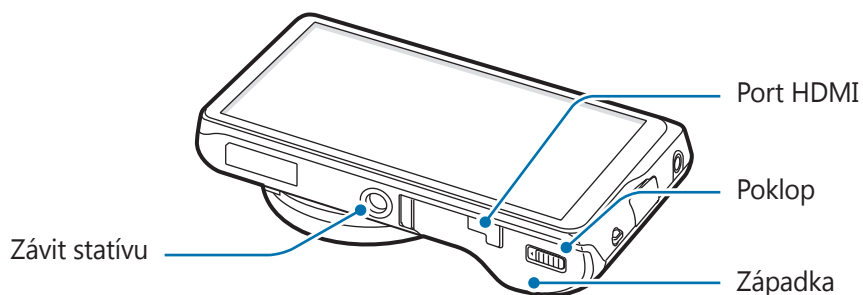
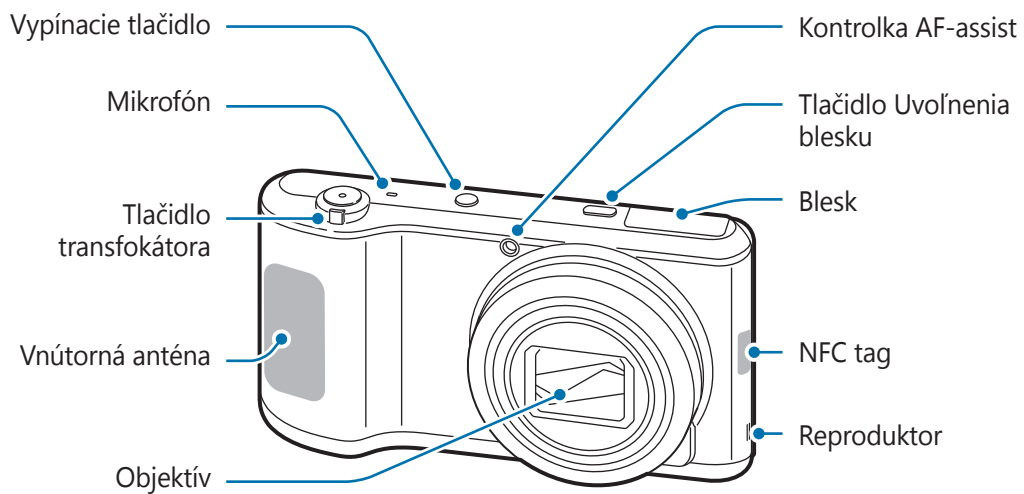









Nepoužívajte zariadenie, ak je prasknuté alebo poškodené. O prasknutý kryt displeja by ste si mohli poraniť ruky alebo tvár. Zariadenie odneste do servisného strediska spoločnosti Samsung a nechajte ho opraviť.



- Oblasť antény nezakrývajte rukami ani inými predmetmi okrem prípadu, keď snímate fotografie alebo videá. Môže to spôsobiť problémy s pripojením alebo rýchlejšie vybíjanie batérie.
- Nepoužívajte ochranné prvky obrazovky. Spôsobuje to nesprávne fungovanie snímača.
- Zabráňte kontaktu dotykového displeja s vodou. Vo vlhkých podmienkach alebo pri vystavení vode môže dôjsť k zlyhaniu funkcie dotykového displeja.

Tlačidlá

| Tlačidlo | Funkcia |
|---|--|
|  Vypínacie tlačidlo | <ul style="list-style-type: none"> • Stlačením a podržaním tlačidla zapnete alebo vypnete zariadenie. • Ak chcete reštartovať zariadenie, v ktorom sa vyskytli závažné chyby alebo ktoré sa zablokovalo alebo prestalo reagovať, stlačte a podržte toto tlačidlo 7 sekúnd. • Stlačením tlačidla zablokujete alebo odblokujete zariadenie. Po vypnutí dotykového displeja sa zariadenie prepne do režimu uzamknutia. |
|  Uvoľnenia blesku | <ul style="list-style-type: none"> • Stlačením vysuniete blesk. |
|  Spúšť fotoaparátu | <ul style="list-style-type: none"> • V aplikácii fotoaparátu stlačením do polovice zaostrite na snímaný objekt. Keď je objekt zaostrený, rám zaostrenia sa zmení na zelený. Stlačením nasnímajte fotografiu. • Stlačením zapnete fotoaparát. |
|  Priblíženie | <ul style="list-style-type: none"> • V aplikácii fotoaparátu otáčaním dosiahnete priblíženie alebo oddialenie. • Otáčaním upravíte hlasitosť zariadenia. |
|  Možnosti | <ul style="list-style-type: none"> • Ťuknutím otvoríte zoznam možností dostupných pre aktuálnu obrazovku. • Ťuknutím a podržaním na domovskej obrazovke spustíte vyhľadávanie Google. |
|  Domov | <ul style="list-style-type: none"> • Ťuknutím sa vrátite na domovskú obrazovku. • Dvojitým ťuknutím spustíte aplikáciu S Voice. • Ťuknutím a podržaním otvoríte zoznam naposledy použitých aplikácií. |
|  Späť | <ul style="list-style-type: none"> • Ťuknutím sa vrátite na predchádzajúcu obrazovku. |

Obsah balenia

Skontrolujte, či balenie produktu obsahuje nasledujúce položky:

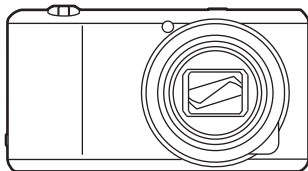

Zariadenie

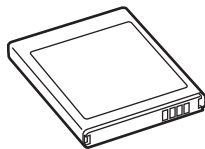

Batéria

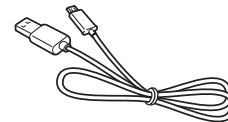

Kábel USB

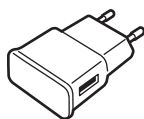

Napájací adaptér USB

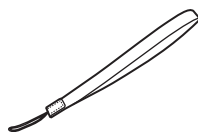

Zápästný remienok

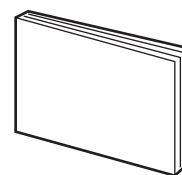

Stručná príručka / Stručná referenčná príručka



- Ilustrácie sa môžu líšiť od skutočného vyhotovenia.
- Položky dodávané so zariadením a dostupné príslušenstvo sa môžu líšiť v závislosti od oblasti.
- Dodávané príslušenstvo je navrhnuté len pre toto zariadenie a nemusí byť kompatibilné s inými zariadeniami.
- Vzhľad a technické parametre sa môžu zmeniť bez predchádzajúceho upozornenia.

Voliteľné príslušenstvo

Spolu so zariadením môžete zakúpiť a používať nasledujúce príslušenstvo:

Batéria, nabíjačka batérie, otáčací kryt, puzdro, zápästný remienok, chránič obrazovky a kábel HDMI





- Ďalšie informácie o dostupnom príslušenstve nájdete na webovej lokalite spoločnosti Samsung.
- Pred nákupom sa uistite, že príslušenstvo je kompatibilné s vaším zariadením.
- Používajte iba príslušenstvo schválené spoločnosťou Samsung. Na poruchy spôsobené používaním neschváleného príslušenstva sa nevzťahuje záručný servis.
- Niektoré TV prijímače nemusia byť kompatibilné so zariadením kvôli rozdielnym parametrom rozhrania HDMI.

Vloženie batérie

Vložte priloženú batériu.

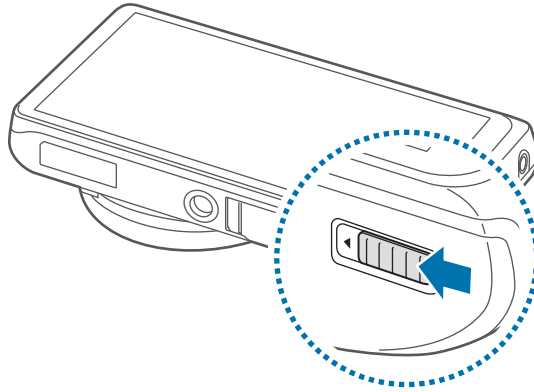
- 1 Posuňte západku a otvorte pokop.



-  Kryt batérie príliš neohýbajte ani nedeformujte. Mohli by ste ho tým poškodiť.

- 2 Vložte batériu.

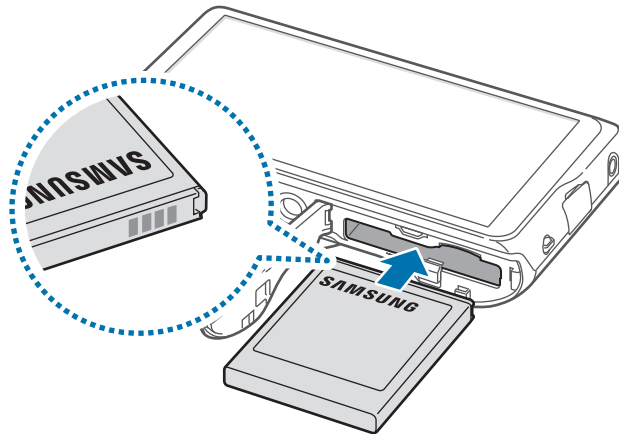

-  Pri vkladaní batérie dávajte pozor, aby boli pozlátené kontakty batérie správne zarovnané.

3 Zatvorte poklop a posuňte západku.

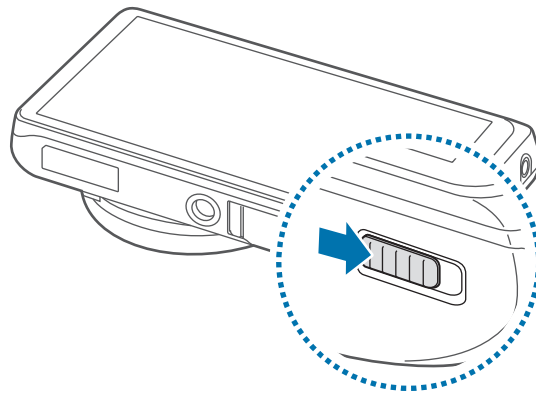

Vyberanie batérie



Pred vybratím batérie zariadenie vypnite. Ak vyberiete batériu zo zapnutého zariadenia, môže to spôsobiť chybu zariadenia.

Posunutím poistky batérie batériu uvoľníte a potom ju vyberte von.

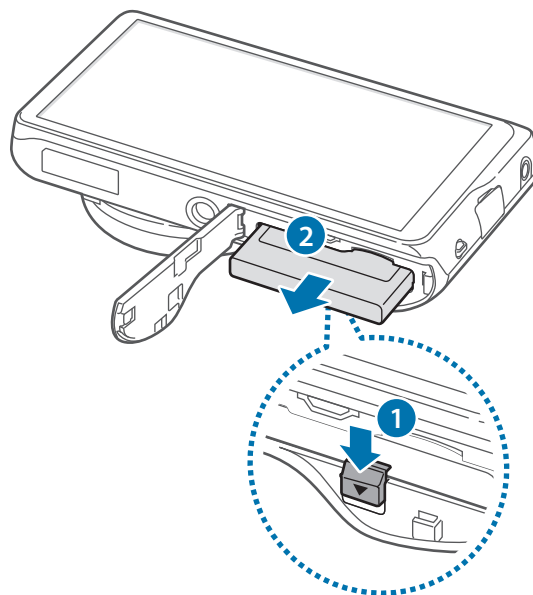

Nabíjanie batérie

Pred prvým použitím zariadenia alebo v prípade, že sa batéria dlhšiu dobu nepoužívala, je potrebné nabiť batériu.



Používajte len nabíjačky, batérie a káble schválené spoločnosťou Samsung. Použitie neschválených nabíjačiek alebo káblov môže spôsobiť explóziu batérie alebo poškodenie zariadenia.



- Keď je úroveň nabitia batérie nízka, ikona batéria bude prázdna.
- Ak je batéria úplne vybitá, zariadenie nemožno zapnúť ihneď po pripojení nabíjačky. Pred zapnutím zariadenia nechajte vybitú batériu niekoľko minút nabíjať.
- Ak používate viacero aplikácií súčasne, sieťové aplikácie alebo aplikácie, ktoré vyžadujú pripojenie k inému zariadeniu, batéria sa vybije rýchlo. Ak chcete pri prenose dát zabrániť odpojeniu od siete alebo strate napájania, tieto aplikácie vždy používajte po úplnom nabití batérie.
- Zariadenie môžete nabiť tak, že ho pripojíte k počítaču pomocou dodaného kábla USB. Zariadenie nie je možné nabíjať, keď je pripojené k iným zariadeniam, napríklad set-top boxom alebo zvukovému zariadeniu.

Zapojte kábel USB do napájacieho adaptéra USB a malý malú koncovku kábla USB zapojte do multifunkčného konektora.

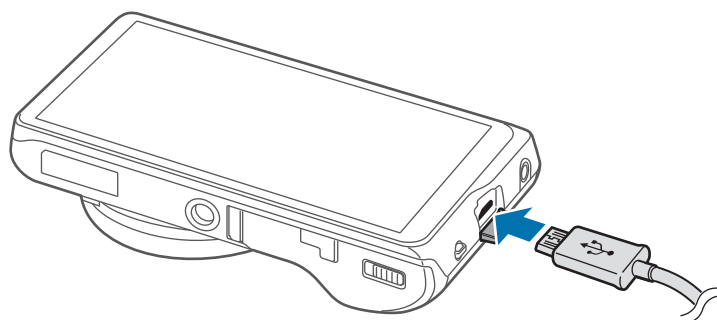

Nesprávne pripojenie nabíjačky môže spôsobiť závažné poškodenie zariadenia. Na poškodenie spôsobené nesprávnym použitím sa nevzťahuje záruka.



- Zariadenie možno používať aj počas nabíjania, no úplné nabitie batérie môže trvať dlhšie.
- Ak je zdroj napájania počas nabíjania zariadenia nestabilný, dotykový displej nemusí fungovať. V takom prípade odpojte nabíjačku od zariadenia.
- Počas nabíjania sa zariadenie môže zahrievať. Je to normálne a nemalo by to mať žiadny vplyv na životnosť ani výkon zariadenia. Ak sa batéria zahrieva viac než zvyčajne, nabíjačka ju môže prestať nabíjať.
- Ak sa zariadenie nenabíja správne, zaneste ho spolu s nabíjačkou do servisného strediska spoločnosti Samsung.
- Nadmerné nabíjanie alebo vybíjanie batérií môže skracovať ich životnosť.

Po úplnom nabití batérie odpojte zariadenie od nabíjačky. Nabíjačku najskôr odpojte od zariadenia a potom ju odpojte z elektrickej zásuvky.



Pred odpojením nabíjačky nevyberajte batériu. Môže sa tým poškodiť zariadenie.



Keď sa nabíjačka nepoužíva, odpojte ju, aby sa šetrila elektrická energia. Nabíjačka nemá vypínacie tlačidlo, takže keď sa nepoužíva a nechcete zbytočne plytvať elektrickou energiou, mali by ste ju odpojiť z elektrickej zásuvky. Pri nabíjaní by sa mala nabíjačka nachádzať v blízkosti elektrickej zásuvky a mala by byť ľahko dostupná.

Kontrola stavu nabitia batérie

Ak sa batéria nabíja, keď je zariadenie vypnuté, aktuálny stav nabitia batérie zobrazujú nasledujúce ikony:



Nabíjanie



Úplne nabitá

Zníženie spotreby energie batérie

Zariadenie poskytuje možnosti, ktoré pomáhajú šetriť energiu batérie. Prispôsobením týchto možností a deaktiváciou funkcií na pozadí môžete zariadenie používať dlhšie:

- Keď zariadenie nepoužívate, prepnite ho stlačením vypínacieho tlačidla do režimu spánku.
- Pomocou správcu úloh zatvorte nepotrebné aplikácie.
- Deaktivujte funkciu Bluetooth.
- Deaktivujte funkciu Wi-Fi.
- Deaktivujte automatickú synchronizáciu aplikácií.
- Znížte dobu podsvietenia.
- Znížte jas displeja.

Vloženie pamäťovej karty

K dispozícii je možnosť použiť voliteľnú pamäťovú kartu ako externý ukladací priestor.

So zariadením možno používať pamäťové karty s maximálnou kapacitou 64 GB. V závislosti od výrobcu a typu pamäťovej karty nemusia byť niektoré pamäťové karty kompatibilné s vašim zariadením.



- Niektoré pamäťové karty nemusia byť úplne kompatibilné s vašim zariadením. Používanie nekompatibilnej pamäťovej karty môže poškodiť zariadenie alebo samotnú kartu a poškodiť dáta uložené na karte.
- Pri vkladaní karty dajte pozor, aby ste ju vložili správnou stranou podľa popisu nižšie.



- Zariadenie podporuje systémy súborov FAT, exFAT pre pamäťové karty. Ak vložíte kartu naformátovanú pomocou iného systému súborov, zariadenie zobrazí výzvu na preformátovanie pamäťovej karty.
- Časté zapisovanie a mazanie dát skracuje životnosť pamäťových kariet.
- Keď do zariadenia vložíte pamäťovú kartu, v priečinku **SD memory card** sa zobrazí adresár so súbormi na pamäťovej karte.

- 1 Posuňte západku a otvorte pokop.
- 2 Vložte pamäťovú kartu tak, aby zlaté kontakty smerovali nahor.

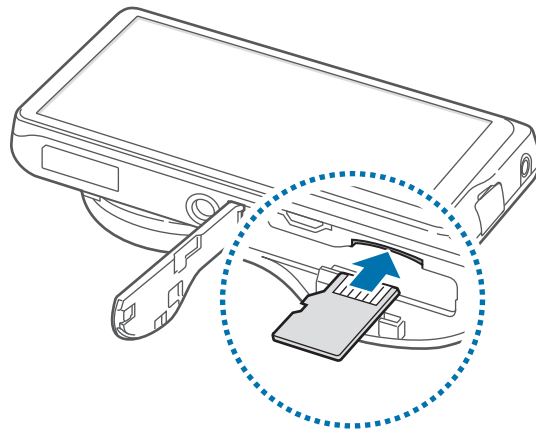

- 3 Zatlačte pamäťovú kartu do slotu pre pamäťovú kartu, až kým nezapadne na svoje miesto.
- 4 Zatvorte poklop a posuňte západku.

Vybratie pamäťovej karty

Ak chcete pamäťovú kartu bezpečne vybrať, najskôr ju odpojte.

Na domovskej obrazovke ťuknite na položky **Aplik.** → **Nastavenia** → **Ďalšie** → **Ukladací priestor** → **Odobráť kartu SD.**

Zatlačte na pamäťovú kartu tak, aby sa uvoľnila zo zariadenia, a potom ju vyberte.



Nevyberajte pamäťovú kartu, keď zariadenie prenáša alebo získava prístup k údajom. V opačnom prípade by sa mohli údaje stratiť alebo poškodiť, alebo by mohlo dôjsť k poškodeniu pamäťovej karty alebo zariadenia. Spoločnosť Samsung nezodpovedá za straty spôsobené zneužitím poškodených pamäťových kariet vrátane straty údajov.

Formátovanie pamäťovej karty

Pamäťová karta naformátovaná v počítači nemusí byť kompatibilná so zariadením. Pamäťovú kartu naformátujte v zariadení.

Na domovskej obrazovke ťuknite na položky **Aplik.** → **Nastavenia** → **Ďalšie** → **Ukladací priestor** → **Formátovať kartu SD** → **Formátovať kartu SD** → **Vymazať všetko**.



Pred formátovaním pamäťovej karty si nezapodajte vytvoriť zálohu všetkých dôležitých dát uložených na zariadení. Záruka výrobcu nepokrýva stratu dát v dôsledku činnosti používateľa.

Pripevnenie zápäšného ramienka

Zasuňte malý koniec zápäšného remienka cez zásuvku a potlačte veľký koniec cez slučku.

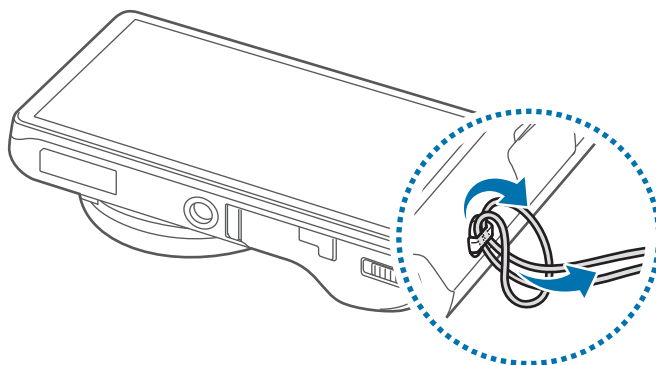

Zariadenie na remienku nehojdajte. Mohli by ste poraniť seba alebo iných, prípadne poškodiť zariadenie.

Zapnutie a vypnutie zariadenia

Zariadenie pri prvom zapnutí nastavte podľa zobrazených pokynov.

Ak chcete zariadenie zapnúť, stlačte a niekoľko sekúnd podržte vypínacie tlačidlo.

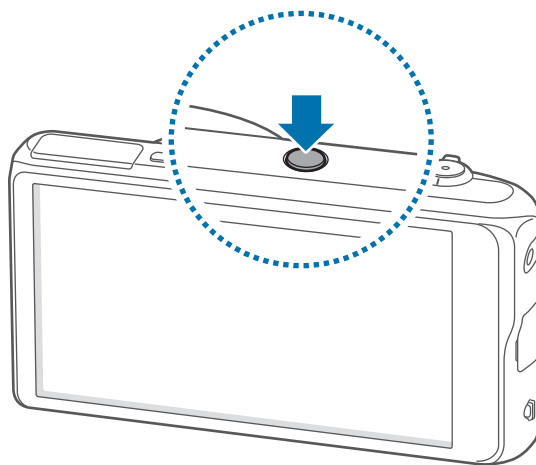

- Na miestach, na ktorých je zakázané používanie bezdrôtových zariadení, ako sú napríklad paluby lietadiel a nemocnice, dodržiavajte všetky upozornenia a pokyny zodpovedného personálu.
- Ak chcete vypnúť bezdrôtové funkcie, stlačte a podržte vypínacie tlačidlo a ťuknite na položku **Letový režim**.

Ak chcete zariadenie vypnúť, stlačte a podržte vypínacie tlačidlo a potom ťuknite na položku **Vypnúť Gear**.

Nastavenie hlasitosti

Otočením tlačidla priblíženia nastavte hlasitosť zvuku oznámení alebo hlasitosť zvuku pri prehrávaní hudby alebo videa.

Prepnutie do tichého režimu











Použite jeden z nasledujúcich spôsobov:

- Otáčajte tlačidlo priblíženia v protismere hodinových ručičiek, kým sa zariadenie neprepne do tichého režimu.
- Stlačte a podržte vypínacie tlačidlo a potom ťuknite na položku **Stlmiť** alebo **Vibrovať**.
- Otvorte panel oznámení v hornej časti obrazovky a ťuknite na položku **Zvuk** alebo **Vibrovať**.

Základy

Indikačné ikony

Ikony zobrazujúce sa v hornej časti obrazovky poskytujú informácie o stave zariadenia. Najčastejšie používané ikony sú uvedené v nasledujúcej tabuľke.

| Ikona | Význam |
|---|--|
|  | Pripojené k sieti Wi-Fi |
|  | Aktivovaná funkcia Bluetooth |
|  | Aktivované GPS |
|  | Pripojené k počítaču |
|  | Aktivovaný budík |
|  | Aktivovaný tichý režim |
|  | Aktivovaný vibračný režim |
|  | Aktivovaný letový režim |
|  | Vyskytla sa chyba alebo je potrebné postupovať opatrne |
|  | Úroveň nabitia batérie |

Používanie dotykového displeja

Na obsluhu dotykového displeja používajte len prsty.



- Zabráňte kontaktu dotykového displeja s inými elektrickými zariadeniami. Elektrostatické výboje môžu spôsobiť, že dotykový displej nebude fungovať.
- Po dotykovom displeji neťukajte žiadnymi ostrými predmetmi ani naň príliš silno netlačte prstami, aby sa nepoškodil.



- Zariadenie nemusí rozpoznať dotykové body v blízkosti okrajov obrazovky, ktoré sa nachádzajú mimo oblasti dotykového vstupu.
- Ak necháte dotykový displej príliš dlho nečinný, môže dôjsť k vypáleniu obrazu alebo jeho zdvojeniu (tzv. pamäťový efekt). Ak zariadenie nepoužívate, dotykový displej vypnite.

Gestá prstami

Ťuknutie

Ak chcete otvoriť aplikáciu, vybrať položku ponuky, stlačiť tlačidlo na obrazovke alebo zadať znak pomocou klávesnice na obrazovke, ťuknite na danú položku prstom.

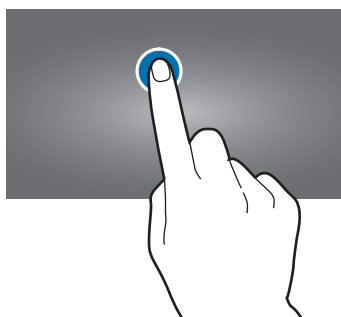

Ťuknutie a podržanie

Ťuknutím a podržaním položky dlhšie než 2 sekundy získate prístup k dostupným možnostiam.

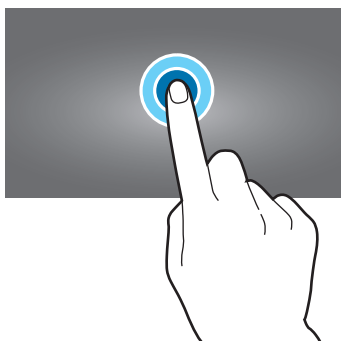

Potiahnutie

Ak chcete ikonu, miniatúru alebo ukážku presunúť na nové miesto, ťuknite na ňu, podržte ju a potiahnite ju na požadované miesto.

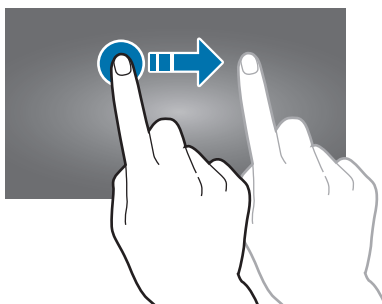

Dvojité ťuknutie

Ak chcete zväčšiť časť webovej stránky alebo obrázka, dvakrát ťuknite na dané miesto. Opätovným dvojitým ťuknutím sa vrátite na predchádzajúce zobrazenie.

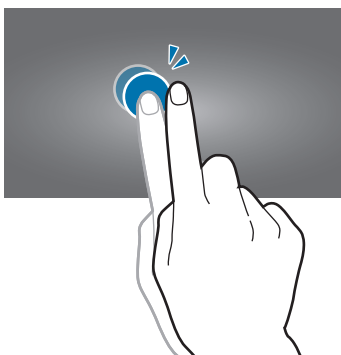

Rýchly pohyb

Rýchlym pohybom doľava alebo doprava na domovskej obrazovke alebo na obrazovke aplikácií zobrazíte ďalší panel. Rýchlym pohybom nahor alebo nadol môžete posúvať webovú stránku alebo zoznam, ako sú napríklad kontakty.

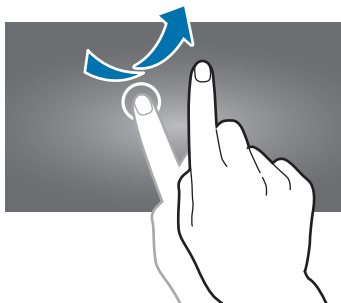

Roztiahnutie alebo stiahnutie prstov

Ak chcete zväčšiť časť webovej stránky, mapy alebo obrázka, roztiahnite dva prsty. Ak chcete danú položku zmenšiť, stiahnite prsty k sebe.

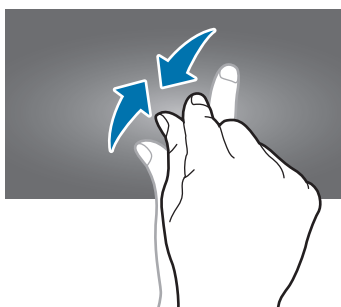

Pohyby na ovládanie zariadenia

Jednoduché pohyby umožňujú pohodlne ovládať zariadenie.

Pred používaním pohybov sa uistite, že je aktivovaná funkcia ovládania zariadenia pohybom. Na domovskej obrazovke ťuknite na položky **Aplik.** → **Nastavenia** → **Moje zariadenie** → **Pohyb** a potom presuňte prepínač **Pohyb** doprava.



Nadmerným trasením alebo pádom zariadenia môže dôjsť k neželanému vstupu. Ovládajte zariadenie správnymi pohybmi.

Otočenie obrazovky

Mnohé aplikácie možno zobrazit' s orientáciou na výšku alebo na šírku. Ak otočíte zariadenie, displej sa automaticky prispôsobí novej orientácii obrazovky.



Ak nechcete, aby sa displej otáčal, otvorte panel oznámení a vyberte položku **Otočenie obraz.**



- Niektoré aplikácie nepovoľujú otáčanie obrazovky.
- Niektoré aplikácie zobrazujú inú obrazovku v závislosti od orientácie. Napríklad keď zariadenie otočíte na šírku, kalkulačka sa prepne na vedeckú.

Naklonenie

Ak chcete zväčšiť alebo zmenšiť položku na obrazovke, ťuknite na dva body na obrazovke, podržte ich a nakloňte zariadenie dozadu alebo dopredu.

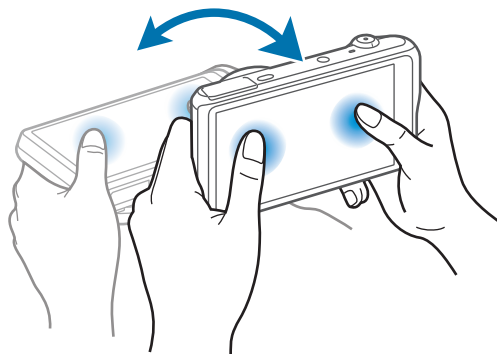

Premiestnenie naklonením

Ťuknite na položku, podržte ju a potom nakloňte zariadenie doľava alebo doprava – položka sa premiestni na ďalší panel na domovskej obrazovke alebo na obrazovke aplikácií.

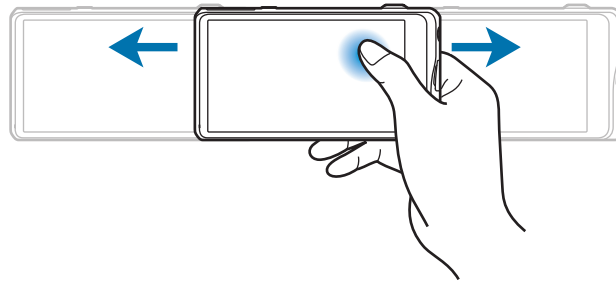

Prehľadávanie naklonením

Keď sa na obrazovke zobrazuje zväčšený obrázok, môžete ho posúvať tak, že ťuknete na bod na obrazovke, podržíte ho a potom nakloníte zariadenie v ľubovoľnom smere.

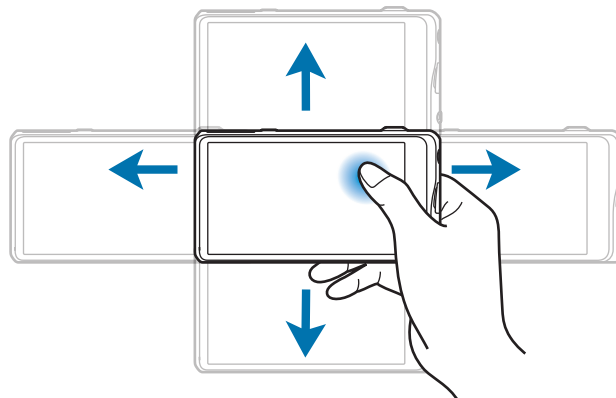

Pohyb dlane cez obrazovku

Prejdením dlaňou naprieč obrazovkou vytvoríte snímku obrazovky. Obrázok sa uloží do priečinka **Galéria** → **Screenshots**.

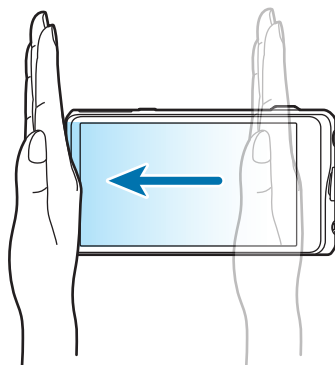

Zakrytie

Zakrytím obrazovky dlaňou pozastavíte prehrávanie média.



Oznámenia

V stavovom riadku v hornej časti obrazovky sa zobrazujú ikony oznámení, ktoré uvádzajú udalosti kalendára, stav zariadenia a ďalšie informácie. Panel oznámení otvoríte tak, že stavový riadok potiahnete smerom nadol. Posúvaním zoznamu zobrazíte ďalšie oznámenia. Ak chcete panel oznámení zavrieť, potiahnite stavový riadok v spodnej časti obrazovky smerom nahor.

Panel rýchleho nastavenia

Na paneli rýchleho nastavenia môžete zobrazit' aktuálne nastavenia zariadenia. Potiahnite stavový riadok nadol, ťuknutím na položku  otvorte panel rýchleho nastavenia a potom použite jednu z nasledujúcich možností:

- **Wi-Fi:** Aktivácia alebo deaktivácia funkcie Wi-Fi.
- **GPS:** Aktivácia alebo deaktivácia funkcie GPS.
- **Zvuk:** Aktivácia alebo deaktivácia tichého režimu. Zariadenie môžete nastaviť tak, aby v tichom režime vibrovalo alebo malo úplne stlmený zvuk.
- **Otočenie obraz.:** Povolenie alebo zakázanie otáčania rozhrania pri otáčaní zariadenia.
- **Bluetooth:** Aktivácia alebo deaktivácia funkcie Bluetooth.
- **Režim blokov.:** Aktivácia alebo deaktivácia režimu blokovania. V režime blokovania bude zariadenie blokovat' oznámenia. Ak chcete vybrať oznámenia, ktoré sa budú blokovat', ťuknite na položky **Nastavenia** → **Moje zariadenie** → **Režim blokovania**.
- **Režim hands-free:** Aktivácia alebo deaktivácia režimu hands-free.
- **Synchron.:** Aktivácia alebo deaktivácia automatickej synchronizácie aplikácií.
- **Letový režim:** Aktivácia alebo deaktivácia letového režimu.



Dostupné možnosti sa môžu líšiť v závislosti od oblasti.

Na paneli rýchleho nastavenia sa možnosti preskupujú tak, že otvoríte panel rýchleho nastavenia, ťuknete na  ťuknutie podržíte na položka, a potom položku potiahnete na iné miesto.

Domovská obrazovka

Domovská obrazovka je východiskom pri prístupe ku všetkým funkciám zariadenia. Zobrazujú sa na nej indikačné ikony, miniaplikácie, priečinky a ďalšie položky.

Domovská obrazovka môže mať viacero panelov. Ďalšie panely zobrazíte prechodom doľava alebo doprava.

Zmena usporiadania položiek

Pridanie ikony aplikácie

Na domovskej obrazovke ťuknite na položku **Aplik.**, ťuknite na ikonu aplikácie, podržte ju a potom ju potiahnite na ukážku panela.

Pridanie položky

Ťuknite na prázdnu oblasť na domovskej obrazovke, podržte ju a potom vyberte jednu z nasledujúcich kategórií:

- **Aplikácie a miniaplikácie:** Pridanie miniaplikácií alebo aplikácií na domovskú obrazovku.
- **Priečinkok:** Vytvorenie nového priečinka.
- **Stránka:** Pridanie nového panela na domovskú obrazovku.

Premiestnenie položky



Ťuknite na položku, podržte ju a potiahnite ju na nové miesto. Ak ju chcete premiestniť na iný panel, potiahnite ju na okraj obrazovky.

Odstránenie položky

Ťuknite na položku, podržte ju a potom ju potiahnite do koša, ktorý sa zobrazí v hornej časti domovská obrazovka. Keď sa farba koša zmení na červenú, položku uvoľnite.

Zmena usporiadania panelov

Pridanie nového panela

Ťuknite na položky  → **Upraviť stránku** → .

Premiestnenie panela

Ťuknite na položky  → **Upraviť stránku**, ťuknite na ukážku panela a podržte ju a potom ju potiahnite na nové miesto.

Odstránenie panela

Ťuknite na položky  → **Upraviť stránku**, ťuknite na ukážku panela a podržte ju a potom ju potiahnite do koša.

Nastavenie tapety

Obrázok alebo fotografiu uloženú v zariadení môžete nastaviť ako tapetu domovská obrazovka.

Na domovskej obrazovke ťuknite na položky  → **Nastaviť tapetu** → **Domovská obrazovka** a potom vyberte jednu z nasledujúcich možností:

- **Galéria:** Zobrazenie fotografií nasnímaných pomocou fotoaparátu zariadenia alebo obrázkov prevzatých z internetu.
- **Živé tapety:** Zobrazenie animovaných obrázkov.
- **Tapety:** Zobrazenie obrázkov tapiet.

Vyberte obrázok a ťuknite na položku **Nastaviť tapetu**. Môžete tiež vybrať obrázok, zmeniť jeho veľkosť potiahnutím rámu a potom ťuknúť na tlačidlo **Hotovo**.

Používanie widgetov

Widgety sú malé aplikácie, ktoré poskytujú praktické funkcie a informácie na domovskej obrazovke. Ak ich chcete používať, pridajte ich z panela widgetov na domovská obrazovka.



Dostupné miniaplikácie sa môžu líšiť v závislosti od oblasti.

Pridanie widgetov na domovská obrazovka

Na domovskej obrazovke ťuknite na položky **Aplik.** → **Widgety**. Prejdite doľava alebo doprava na paneli widgetov, ťuknite na požadovaný widget podržte ho a pridajte ho na domovská obrazovka. Umiestnite ho na požadované miesto, v prípade potreby zmeňte jeho veľkosť posunutím rámčeka a potom uložte umiestnenie widgetu ťuknutím na ľubovoľné miesto na obrazovke.

Používanie aplikácií

V zariadení možno používať množstvo rôznych typov aplikácií – od multimedialných až po internetové aplikácie.

Otvorenie aplikácie





Na domovskej obrazovke alebo na obrazovke aplikácií vyberte ikonu aplikácie, čím sa otvorí daná aplikácia.

Otvorenie aplikácie zo zoznamu naposledy použitých aplikácií

Ťuknutím a podržaním položky  otvorte zoznam naposledy používaných aplikácií. Vyberte ikonu aplikácie, ktorú chcete otvoriť.

Ukončenie aplikácie

Nepoužívané aplikácie ukončujte, aby sa šetrila energia batérie a zachoval výkon zariadenia.

Ťuknite na položku  a podržte ju, ťuknite na položku  a ťuknutím na položku **Ukon.** vedľa aplikácie ukončíte danú aplikáciu. Ak chcete ukončiť všetky spustené aplikácie, ťuknite na položku **Ukončiť všetko**. Môžete tiež ťuknúť na položku  a podržať ju a potom ťuknúť na položku .

Obrazovka aplikácií

Na obrazovke aplikácií sa zobrazujú ikony všetkých aplikácií vrátane nových nainštalovaných aplikácií.

Ak chcete otvoriť obrazovku aplikácií, na domovskej obrazovke ťuknite na položku **Aplik.**

Ďalšie panely zobrazíte prechodom doľava alebo doprava.

Zmena usporiadania aplikácií

Ťuknite na položky  → **Upraviť**, ťuknite na aplikáciu, podržte ju a potom ju potiahnite na nové miesto. Ak ju chcete premiestniť na iný panel, potiahnite ju na okraj obrazovky.

Usporiadanie pomocou priečinkov

Súvisiace aplikácie môžete umiestniť do jedného priečinka, aby ste k nim mali jednoduchý prístup.

Ťuknite na položky  → **Upraviť**, ťuknite na aplikáciu, podržte ju a potom ju potiahnite na položku **Vytvoriť priečinok**. Zadajte názov priečinka a ťuknite na tlačidlo **OK**. Potiahnutím umiestnite aplikácie do nového priečinka a ťuknutím na položku **Uložiť** uložte usporiadanie.

Zmena usporiadania panelov

Dotknite sa obrazovky dvomi rozťahnutými prstami, stiahnite ich k sebe, ťuknite na ukážku panela, podržte ho a potom panel potiahnite na nové miesto.

Inštalácia aplikácií

Na preberanie a inštaláciu aplikácií použite obchody s aplikáciami, ako napríklad Samsung Apps.

Odinštalovanie aplikácií

Ťuknite na položky  → **Odinštalovať** a vyberte aplikáciu, ktorú chcete odinštalovať.



Predvolené aplikácie dodávané spolu so zariadením nemožno odinštalovať.

Zdieľanie aplikácií

Stiahnuté aplikácie môžete zdieľať s ostatnými prostredníctvom e-mailu, funkcie Bluetooth alebo ďalších spôsobov.

Ťuknite na položky  → **Zdieľať aplikácie**, vyberte aplikácie, ťuknite na tlačidlo **Hotovo** a vyberte spôsob zdieľania. Ďalšie kroky sa líšia v závislosti od vybraného spôsobu.

Pomocník

Získanie prístupu k informáciám pomocníka vám umožní zistiť, ako používať zariadenie a aplikácie alebo nakonfigurovať dôležité nastavenia.

Ťuknite na položku **Pomocník** na obrazovke aplikácií. Ťuknite na položku  a potom vyberte položku.

Zadávanie textu

Na zadávanie textu môžete používať klávesnicu Samsung alebo funkciu hlasového vstupu.



- Niektoré jazyky nepodporujú zadávanie textu. Ak chcete zadávať text, musíte jazyk vstupu prepnúť na jeden z podporovaných jazykov.
- Režim zadávania textu sa môže v jednotlivých regiónoch líšiť.

Zmena typu klávesnice

Ťuknite na ľubovoľné textové pole, otvorte panel oznámení, ťuknite na položku **Vybrať metódu vstupu** a potom vyberte typ klávesnice, ktorá sa má použiť.

Používanie klávesnice Samsung

Nastavenie jazykov vstupu

Na klávesnici ťuknite na položky  → **Vyberte vstupné jazyky** a potom vyberte jazyky.

Zmena rozloženia klávesnice

Ťuknite na položku  a zmeňte rozloženie klávesnice.



Na klávesnici 3x4 sa na jednom tlačidle nachádzajú tri alebo štyri znaky. Ak chcete zadať znak, opakovane ťukajte na tlačidlo zodpovedajúce požadovanému znaku.

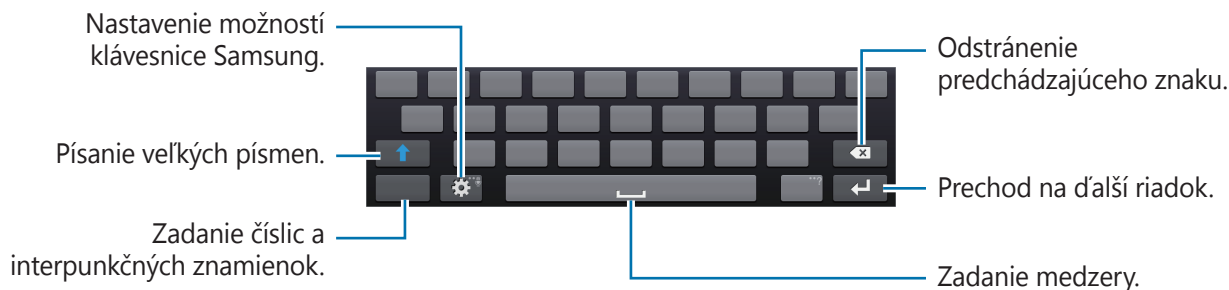

Zadávanie veľkých písmen

Pred zadaním znaku ťuknite na položku . Ak chcete písať všetky písmená veľké, ťuknite na tlačidlo dvakrát.

Prepnutie medzi jazykovými klávesnicami

Pridajte jazyky na klávesnicu a potom posúvaním tlačidla medzerníka doľava alebo doprava môžete meniť jazyky klávesnice.

Zadávanie textu hlasom

Aktivujte funkciu hlasového vstupu a začnite rozprávať do mikrofónu. V zariadení sa zobrazí text, ktorý ste povedali.

Ak chcete zmeniť jazyk alebo pridať jazyky rozpoznávania hlasu, ťuknite na aktuálny jazyk.

Kopírovanie a vkladanie

Ťuknite na text, podržte ho a potiahnutím ikony  alebo  vyberte viac alebo menej textu. Ak chcete text skopírovať, ťuknite na položku **Kopírovať**. Ak ho chcete vystrihnúť, ťuknite na položku **Vystrihnúť**. Vybratý text sa skopíruje do schránky.

Ak chcete text vložiť do poľa na zadanie textu, ťuknite na miesto, na ktoré sa má text vložiť, podržte ho a potom ťuknite na položku **Vložiť**.

Pripojenie k sieti Wi-Fi

Pripojenie zariadenia k sieti Wi-Fi vám umožní prehľadávať internet alebo zdieľať mediálne súbory s inými zariadeniami. (str. 137)

Zapnutie a vypnutie funkcie Wi-Fi

Otvorte panel oznámení a ťuknutím na položku **Wi-Fi** zapnite alebo vypnite túto funkciu.



- Toto zariadenie využíva neharmonizovanú frekvenciu a je určené na použitie vo všetkých európskych krajinách. Sieť WLAN možno v Európskej únii bez obmedzení používať v interiéri, avšak nie v exteriéri.
- Keď funkciu Wi-Fi nepoužívate, vypnite ju, aby sa šetrila batéria.

Pripojenie k sieťam Wi-Fi

Na obrazovke aplikácií postupne ťuknite na položky **Nastavenia** → **Pripojenia** → **Wi-Fi** a potom potiahnite prepínač **Wi-Fi** doprava.

V zozname zistených sietí Wi-Fi vyberte požadovanú sieť, v prípade potreby zadajte heslo a ťuknite na tlačidlo **Pripojiť**. Siete vyžadujúce heslo sa zobrazujú s ikonou zámku. Keď sa zariadenie pripojí k sieti Wi-Fi, bude sa k nej automaticky pripájať vždy, keď bude daná sieť dostupná.

Pridanie sietí Wi-Fi

Ak sa požadovaná sieť nezobrazuje v zozname sietí, ťuknite v dolnej časti zoznamu sietí na položku **Pridať sieť Wi-Fi**. Zadajte názov siete do poľa **SSID siete**, vyberte typ zabezpečenia, zadajte heslo (ak nejde o otvorenú sieť) a potom ťuknite na tlačidlo **Pripojiť**.

Odstránenie uložených sietí Wi-Fi

Siete, ktoré ste už niekedy použili, vrátane aktuálnej siete, možno odstrániť zo zoznamu uložených sietí, aby sa k nim zariadenie nepripájalo automaticky. Vyberte sieť v zozname sietí a ťuknite na tlačidlo **Zabudnúť**.

Nastavenie kont

Aplikácie Google, ako napríklad Obchod Play, vyžadujú konto Google a obchod Samsung Apps vyžaduje konto Samsung. Ak chcete svoje zariadenie využívať naplno, vytvorte si konto Google a konto Samsung.

Pridanie kont

Ak chcete nastaviť konto Google, postupujte podľa pokynov zobrazených pri otvorení aplikácie Google bez toho, ste boli prihlásení.

Ak sa chcete prihlásiť pomocou konta Google alebo ho chcete zaregistrovať, na obrazovke aplikácií ťuknite na položky **Nastavenia** → **Kontá** → **Pridať konto** → **Google**. Ak sa chcete zaregistrovať, ťuknite na položku **Nový**, alebo ťuknite na položku **Existujúci** a podľa zobrazených pokynov dokončíte proces nastavenia konta. V zariadení možno používať viaceré kontá Google. Konto Samsung nastavte podľa rovnakého postupu.

Odstránenie kont

Na obrazovke aplikácií ťuknite na položky **Nastavenia** → **Kontá**, vyberte názov konta v časti **Moje kontá**, vyberte konto, ktoré chcete odstrániť, a potom ťuknite na položku **Odstr. konto**.

Používanie funkcie NFC (Tag & Go)

Umiestnením antény NFC telefónu smartphone do blízkosti značky NFC zariadenia spustíte funkciu používania telefónu smartphone ako vzdialenej spúšte. Počas prezerania tiež môžete prenášať súbory do zariadenia s podporou NFC.

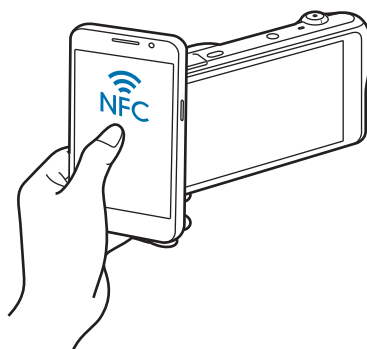



- Túto funkciu podporujú telefóny smartphone s podporou NFC a s OS Android. Odporúča sa používať najnovšiu verziu. Táto funkcia nie je k dispozícii v zariadeniach so systémom iOS.
- Skôr ako budete používať túto funkciu, v telefóne alebo v zariadení by ste mali nainštalovať aplikáciu Samsung SMART CAMERA. Aplikáciu môžete prevziať z obchodu Samsung Apps alebo Google Play. Aplikácia Samsung SMART CAMERA je kompatibilná s modelmi fotoaparátov Samsung vyrobenými v roku 2013 alebo neskôr.
- Ak chcete načítať značku NFC, umiestnite zariadenie s podporou NFC do blízkosti značky NFC zariadenia na viac než 2 sekundy.
- Nikdy nijako nemeňte informácie tagov.

Zapnutie funkcie diaľkového hľadáča

Na obrazovke aplikácií ťuknite na položku **Fotoaparát**. Načítaním značky zo zariadenia s podporou NFC zapnete funkciu diaľkového hľadáča.

Prenos fotografií alebo videí

Na obrazovke aplikácií ťuknite na položku **Galéria**. Načítaním značky zo zariadenia s podporou NFC automaticky preniesete aktuálny súbor do telefónu smartphone.

- Ak chcete preniesť viac súborov, vyberte súbory v zobrazení miniatúr a potom načítajte značku zo zariadenia s podporou NFC.

Prenos súborov

Zvukové súbory, videosúbory, obrázky a ďalšie typy súborov môžete prenášať zo zariadenia do počítača a naopak.



Niektoré aplikácie podporujú nasledujúce formáty súborov. V závislosti od verzie softvéru zariadenia alebo operačného systému počítača nie sú niektoré formáty súborov podporované.

- Hudba: mp3, m4a, 3ga, aac, ogg, oga, wav, wma, amr, awb, flac, mid, midi, xmf, mxmf, imy, rtttl, rtx a ota
- Obrázky: bmp, gif, jpg a png
- Video: 3gp, mp4, avi, wmv, flv a mkv
- Dokumenty: doc, docx, dot, dotx, xls, xlsx, xltx, csv, ppt, pptx, pps, ppsx, pot, potx, pdf, hwp, txt, asc a rtf

Prepojenie s aplikáciou Samsung Kies

Samsung Kies je počítačová aplikácia, ktorá umožňuje spravovať mediálny obsah a osobné údaje v zariadeniach Samsung. Najnovšiu verziu aplikácie Samsung Kies si môžete stiahnuť z webovej lokality spoločnosti Samsung.

- 1 Pripojte zariadenie k počítaču pomocou kábla USB.
V počítači sa automaticky spustí aplikácia Samsung Kies. Ak sa aplikácia Samsung Kies nespustí, dvakrát kliknite na ikonu Samsung Kies v počítači.
- 2 Preneste súbory medzi zariadením a počítačom.
Ďalšie informácie nájdete v pomocníkoví aplikácie Samsung Kies.

Pripojenie ako mediálneho zariadenia

- 1 Pripojte zariadenie k počítaču pomocou kábla USB.
- 2 Otvorte panel oznámení a ťuknite na položky **Pripojené ako mediálne zariadenie** → **Mediálne zariadenie (MTP)**.
Ak počítač nepodporuje protokol MTP (Media Transfer Protocol) alebo v ňom nie je nainštalovaný žiadny zodpovedajúci ovládač, ťuknite na položku **Fotoaparát (PTP)**.
- 3 Preneste súbory medzi zariadením a počítačom.



- Počas prenosu súborov neodpájajte kábel USB. Môže to spôsobiť chybu zariadenia alebo stratu údajov.
- Počas prehrávania súborov neodpájajte kábel USB. Pred odpojením je nutné zastaviť prehrávanie.
- Zariadenie pravdepodobne nebude možné pripojiť k počítaču pomocou rozbočovača USB. Zapojte zariadenie priamo do portu USB počítača.

Zabezpečenie zariadenia

Pomocou funkcií zabezpečenia zabránite iným osobám v používaní alebo získaní prístupu k vašim osobným dátam a informáciám uloženým v zariadení. Zariadenie vyžaduje kód odomknutia pri každom odomykaní.

Nastavenie vzoru

Na obrazovke aplikácií ťuknite na položky **Nastavenia** → **Moje zariadenie** → **Uzamknúť obrazovku** → **Uzamknutie obrazovky** → **Vzor**.

Nakreslite vzor spojením najmenej štyroch bodov a potom ho overte nakreslením rovnakého vzoru. Potom nastavte záložný kód PIN, ktorý sa použije na odomknutie obrazovky v prípade, že zabudnete vzor.

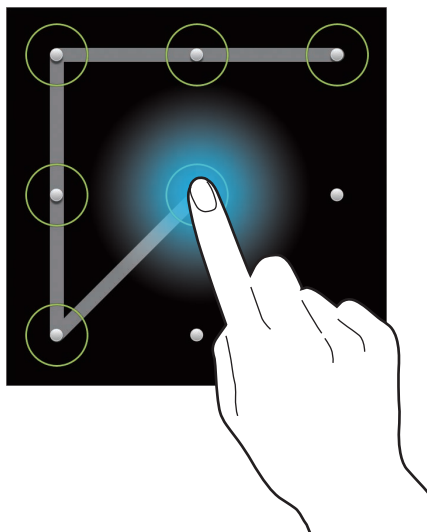

Nastavenie kódu PIN

Na obrazovke aplikácií ťuknite na položky **Nastavenia** → **Moje zariadenie** → **Uzamknúť obrazovku** → **Uzamknutie obrazovky** → **PIN**.

Zadajte najmenej štyri číslice a potom ich potvrdte opätovným zadaním.

Nastavenie hesla

Na obrazovke aplikácií ťuknite na položky **Nastavenia** → **Moje zariadenie** → **Uzamknúť obrazovku** → **Uzamknutie obrazovky** → **Heslo**.

Zadajte najmenej štyri znaky vrátane číslic a symbolov a potom heslo potvrdte jeho opätovným zadaním.

Odomknutie zariadenia

Zapnite obrazovku stlačením vypínacieho tlačidla a zadajte kód odomknutia.



Ak zabudnete svoj kód odomknutia, odneste zariadenie do servisného strediska spoločnosti Samsung a nechajte kód resetovať.

Aktualizácia zariadenia

Zariadenie možno aktualizovať na najnovšiu verziu softvéru.



V závislosti od oblasti nemusí byť táto funkcia dostupná.

Aktualizácia prostredníctvom služby FOTA (Firmware Over The Air)

Zariadenie možno priamo aktualizovať na najnovšiu verziu softvéru prostredníctvom služby FOTA (Firmware Over The Air).

Na obrazovke aplikácií ťuknite na položky **Nastavenia** → **Ďalšie** → **Informácie o zariadení** → **Aktualizácia softvéru** → **Aktualizovať**.

Aktualizácia pomocou aplikácie Samsung Kies

Spustíte aplikáciu Samsung Kies a pripojte zariadenie k počítaču. Aplikácia Samsung Kies automaticky rozpozná zariadenie a zobrazí prípadné dostupné aktualizácie v dialógovom okne. Kliknutím na tlačidlo Aktualizovať v dialógovom okne spustíte aktualizáciu. Podrobnosti o postupe pri aktualizácii nájdete v pomocníkovi aplikácie Samsung Kies.



- Počas inovácie zariadenia nevypínajte počítač ani zariadenie a neodpájajte kábel USB.
- Počas aktualizácie zariadenia nepripájajte iné mediálne zariadenia k počítaču. V opačnom prípade to môže narušiť proces aktualizácie.

Fotoaparát: základné funkcie

Spustenie fotoaparátu

Táto aplikácia umožňuje zaznamenávať fotografie a videá.

Ťuknite na položku **Fotoaparát** na obrazovke aplikácií. Môžete tiež stlačiť spúšť.

Fotografie a videá nasnímané pomocou tohto zariadenia možno zobraziť pomocou funkcie **Galéria**. (str. 89)



- Keď sa fotoaparát nepoužíva, automaticky sa vypne.
- Uistite sa, že objektív je čistý. V opačnom prípade nemusí zariadenie v niektorých režimoch, ktoré si vyžadujú vysoké rozlíšenie, fungovať správne.

Etiketa pri používaní fotoaparátu



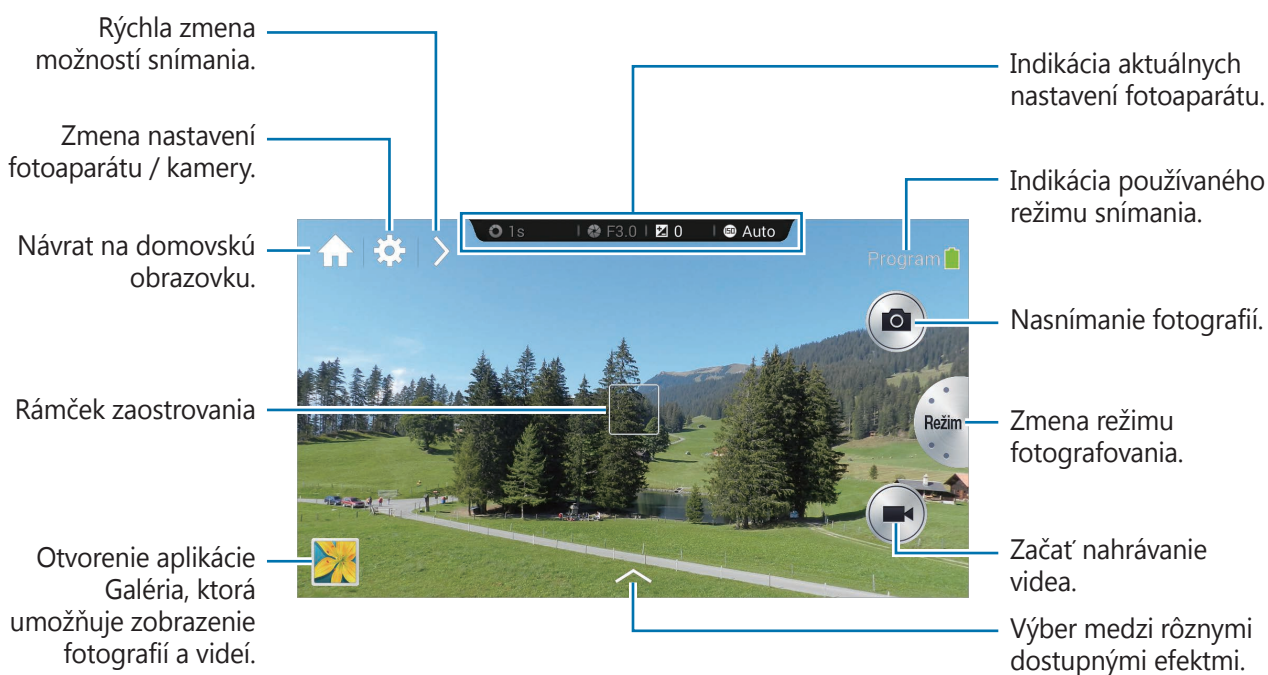

- Nefotografujte ani nenahrávajte iných ľudí bez ich povolenia.
- Nefotografujte ani nenahrávajte videá na miestach, na ktorých je to zakázané.
- Nefotografujte ani nenahrávajte videá na miestach, na ktorých môžete zasahovať do súkromia iných ľudí.

Informácie o obrazovke ukážky

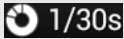

Náučné ikony

Ikony zobrazujúce sa na obrazovke ukážky poskytujú informácie o aktuálnych možnostiach snímania a nastaveniach. Najčastejšie používané ikony sú uvedené v nasledujúcej tabuľke.

| Ikona | Význam |
|---|---------------------------------|
|  | Rýchlosť uzávierky |
|  | Hodnota clony |
|  | Hodnota expozície |
|  | Citlivosť ISO |
|  | Časovač |
|  | Blesk |
|  | Rozpoznávanie hlasu |
|  | Značky GPS |
|  | Zdieľať záber |
|  | Zdieľanie fotografií priateľa |
|  | Zdieľanie fotografií cez ChatON |

Zatvorenie fotoaparátu

V režime snímania ťuknutím na položku  zatvoríte aplikáciu fotoaparátu a vrátite sa na domovskú obrazovku.

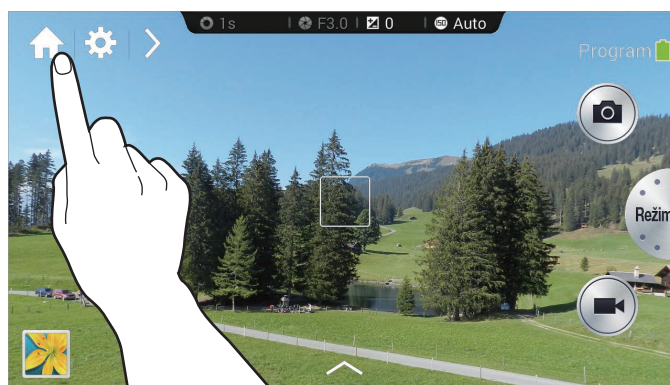

Fotografovanie

Stlačením spúšte do polovice zaostrite na objekt. Keď je objekt zaostrený, rám zaostrenia sa zmení na zelený. Stlačením spúšte nasnímajte fotografiu.

Prípadne ťuknite na obrázok na obrazovke ukážky, kam má fotoaparát zaostriť. Keď je objekt zaostrený, rám zaostrenia sa zmení na zelený. Ťuknutím na položku  nasnímajte fotografiu.

Nahrávanie videí

Video nahráte ťuknutím na položku . Ak chcete nahrávanie zastaviť, ťuknite na položku .

Počas nahrávania môžete ťuknutím na položku  nasnímať fotografiu.

Ak chcete zmeniť zaostrenie, počas nahrávania ťuknite na miesto, na ktoré sa má zaostriť. Ak chcete fotoaparát nastaviť tak, aby zaostroval automaticky, ťuknite na položku .



- Naraz môžete snímať videá s dĺžkou až 20 minút.
- Ak používate pamäťovú kartu s nízkou rýchlosťou zapisovania, zariadenie nemusí byť schopné správne ukladať video. Nahrávanie sa môže prerušiť alebo sa môžu poškodiť nahraté video snímky.
- Pamäťové karty s pomalými rýchlosťami zapisovania nepodporujú video vo vysokom rozlíšení. Ak chcete nahrávať videá vo vysokom rozlíšení, používajte pamäťové karty s vyššími rýchlosťami zapisovania (karty micro SDHC triedy 10 alebo vyššej).
- Veľkosť video snímok sa môže zobrazovať menšia v závislosti od rozlíšenia videa a frekvencie snímok.
- Ak nastavíte možnosť stabilizácie obrazu, môže sa zaznamenať zvuk stabilizácie obrazu.
- Ak je aktivovaná funkcia priblíženia počas snímania videí, mikrofón fotoaparátu môže zaznamenať zvuk mechanizmu približovania. Ak chcete znížiť zvuk približovania, aktivujte funkcie tichého priblíženia. (str. 86)
- Ak počas nahrávania videa náhle zmeníte uhol záberu, fotoaparát nemusí zachytiť obraz presne.
- Ak počas nahrávania videa ťuknete na displej s cieľom zaostriť manuálne, môže sa zaznamenať zvuk dotyku.

Zobrazenie fotografií a videí

Ak chcete zobraziť nasnímané fotografie alebo videá, ťuknite na ikonu galérie. Posúvaním doľava alebo doprava zobrazíte ďalší alebo predchádzajúci obrázok. (str. 89)

Automatické zaostrenie a automatická expozícia

Zaostrenie a expozíciu fotoaparátu môžete nastaviť automaticky dotykom obrazovky.

V režime snímania ťuknite na časť, na ktorú sa má zaostriť. Rámček zaostrenia sa presunie na požadovanú časť a v pravom hornom rohu rámčeka zaostrenia sa zobrazí ikona. Potom presunutím rámčeka oddelíte rámček automatického zaostrenia a rámček automatickej expozície. Potiahnite každý rámček na požadované miesto.

Ak chcete zaostrenie alebo expozíciu uzamknúť, ťuknite na príslušný rámček a podržte ho. Uzamknutý rámček nie je možné presunúť a po nasnímaní sa resetuje.

Ak chcete rámček automatického zaostrenia a rámček automatickej expozície zlúčiť, potiahnite rámček do druhého rámčeka, aby sa prekryli.

Priblíženie alebo oddialenie

Otáčaním tlačidla priblíženia Zoom v smere hodinových ručičiek, alebo rozťahnutím dvoch prstov od seba na obrazovke, vykonáte priblíženie (zväčšenie). Otáčaním tlačidla priblíženia Zoom proti smeru hodinových ručičiek, alebo stiahnutím dvoch prstov k sebe na obrazovke, vykonáte oddialenie (zmenšenie).

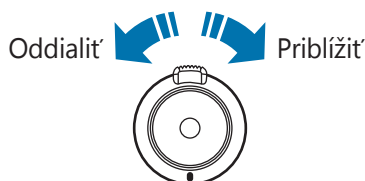





- Efekt priblíženia a vzdialenia je dostupný pri používaní funkcie zoomovania počas nahrávania videa.
- Pri použití funkcie priblíženia fotoaparát upravuje zaostrenie pohybom časti objektívu dopredu a dozadu (vysúvaním a zasúvaním).
- Ak chcete zachovať prirodzený zorný uhol, pomer priblíženia sa bude so zvyšujúcou sa hodnotou zväčšovať väčšími prírastkami.

Snímanie fotografií alebo videí pomocou hlasových príkazov

Na snímanie fotografií alebo videí pomocou hlasových príkazov použite funkciu rozpoznania hlasu.

Ťuknite na položky  → . Vyslovte príkaz snímania, Smile, Cheese alebo Record video.

Ak chcete skontrolovať ďalšie hlasové príkazy na ovládanie fotoaparátu, ťuknite na položky  → .

Snímanie fotografií alebo videí s efektmi filtrov

Použitím efektov filtrov môžete vytvárať jedinečné fotografie alebo videá.







Ťuknite na položku  a vyberte efekt filtra.

- **Žiadny efekt:** Nepoužije sa žiaden efekt.
- **Medailón:** Pomocou tohto efektu sa použijú staro vyzerajúce farby, vysoký kontrast a efekt výraznej vinetácie fotoaparátov Lomo.
- **Stupne sivej:** Pomocou tohto efektu sa obrázok zmení na čiernobiely.
- **Sépia:** Pomocou tohto efektu sa scenéria v pozadí sfarbí dočervena.
- **Starobylý efekt:** Pomocou tohto efektu získa fotografia vzhľad štýlu vintage.
- **Vyblednuté farby:** Pomocou tohto efektu farby na obrázku vyblednú.
- **Tyrkys:** Pomocou tohto efektu sa použije efekt jemných tyrkysových farieb.
- **Odtieň:** Pomocou tohto efektu sa použije farebný odtieň.
- **Kreslený film:** Pomocou tohto efektu sa obrázok zmení na kreslený.

- **Náladový:** Pomocou tohto efektu sa obrázok zmení na čiernobiely kreslený obrázok.
- **Hrboľatý:** Pomocou tohto efektu sa použije efekt drsného povrchu.
- **Olej. past.:** Pomocou tohto efektu sa obrázok zmení na pastelový obraz.
- **Rybie oko:** Pomocou tohto efektu stmavnú okraje snímky a objekt sa skreslí tak, aby sa imitoval vizuálny efekt objektívu rybie oko.

Rýchla zmena možností snímania



Ťuknutím na položku  rýchlo zmeníte možnosti snímania. Dostupné možnosti závisia od aktuálneho režimu.

- : Konfigurácia nastavení fotoaparátu.
- : Aktivácia alebo deaktivácia blesku.
- : Toto nastavenie umožňuje určit dĺžku časovača.
- : Výber priečinka na ukladanie fotografií alebo videí. Ak chcete vytvoriť nový priečink, ťuknite na položku .
- : Aktivácia alebo deaktivácia rozpoznávania hlasu pri fotografovaní.
- : Aktivácia alebo deaktivácia možností zdieľania.

Obmedzenie otrasov fotoaparátu

Na obmedzenie alebo odstránenie rozmazania spôsobeného chvením fotoaparátu používajte funkciu optického stabilizátora obrazu (OIS).

Ak chcete použiť jeden z režimov Expert, postupne ťuknite na položky **Režim** → **Expert** → **P, A, S** alebo **M**.

V režime Expert ťuknite na položky  →  → **OIS (stabilizácia obrazu)** a vyberte možnosť.

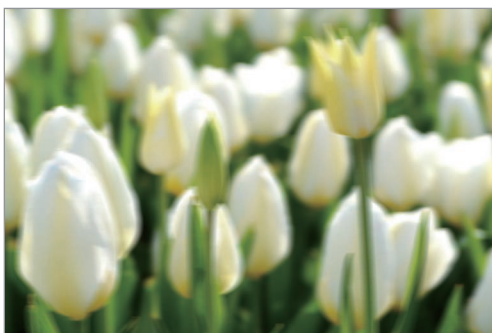

Pred úpravou



Po úprave

Používanie rozpoznávania tváre

Fotografovanie usmievajúcej sa tváre

Fotoaparát automaticky rozpozná usmievajúcu sa tvár a aktivuje spúšť.

Ak chcete použiť jeden z režimov Expert, postupne ťuknite na položky **Režim** → **Expert** → **P, A, S** alebo **M**.

V režime Expert ťuknite na položky  →  → **Detekcia tváre** → **Detek. úsmevu**. V režime Krásna tvár alternatívne ťuknite na položky  →  →  → **Detekcia tváre** → **Detek. úsmevu**.

Namierte fotoaparát na osobu a stlačte tlačidlo spúšte. Keď fotoaparát rozpozná usmievajúcu sa tvár, automaticky nasníma fotografiu.

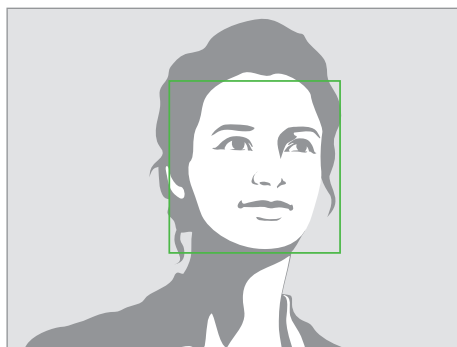

Rozpoznaná tvár

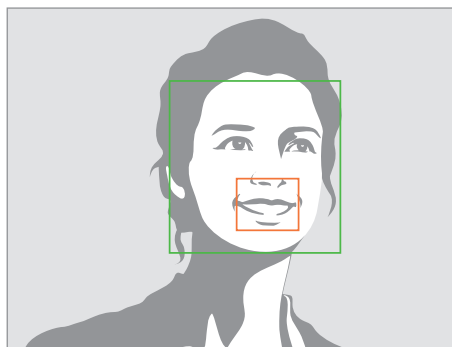

Rozpoznaný úsmev

Rozpoznávanie žmurknutia

Ak fotoaparát rozpozná zavreté oči, automaticky nasníma niekoľko fotografií za sebou.

Ak chcete použiť jeden z režimov Expert, postupne ťuknite na položky **Režim** → **Expert** → **P, A, S** alebo **M**.

V režime Expert ťuknite na položky  →  → **Detekcia tváre** → **Detekcia žmurknutia**.

Namierte fotoaparát na osobu. Keď fotoaparát rozpozná ľudskú tvár, zobrazí sa okolo nej biely rámik. Ak sú oči zavreté v okamihu stlačenia tlačidla spúšte, na displeji sa zobrazí kontextové okno s hlásením.

Tipy na snímanie ostrejších fotografií

Správne držanie fotoaparátu

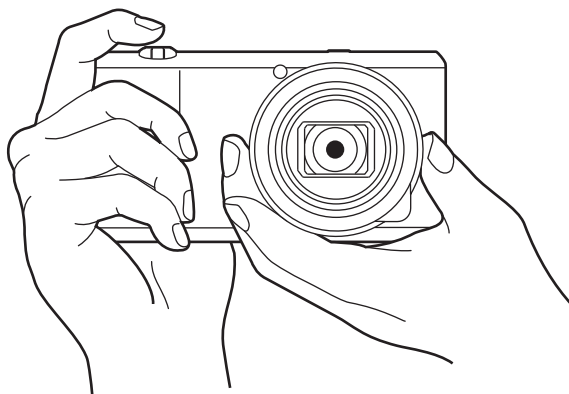

Dávajte pozor, aby ste neblokovali obrazovku, objektív, blesk ani mikrofón.



Dávajte pozor, aby ste objektív nevystavovali priamemu slnečnému svetlu. Môže tým dôjsť k zmene farby obrazového senzora alebo spôsobiť nefunkčnosť zariadenia.

Stlačenie tlačidla spúšte do polovice

Zaostrenie upravíte stlačením tlačidla spúšte do polovice. Fotoaparát automaticky upraví zaostrenie, expozíciu a vyváženie bielej farby a rámček zaostrenia sa zmení na zelený. Ak sa nepodarí zaostriť, rámik zaostrenia zasvieti načerveno.

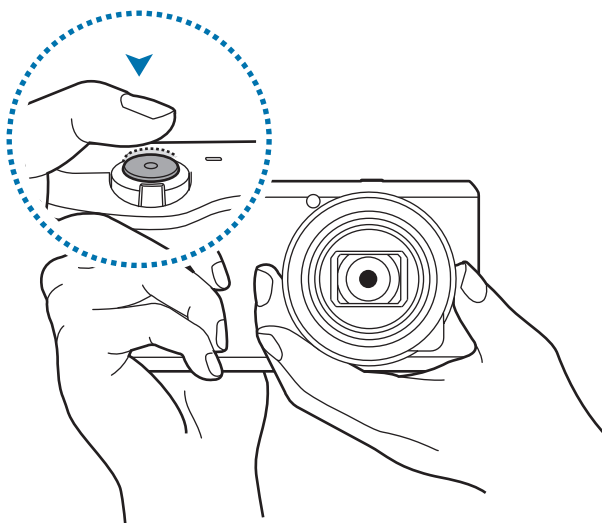

Obmedzenie otrasov fotoaparátu

Ak chcete obmedziť vplyv otrasov fotoaparátu opticky, aktivujte optický stabilizátor obrazu (OIS).
(str. 55)

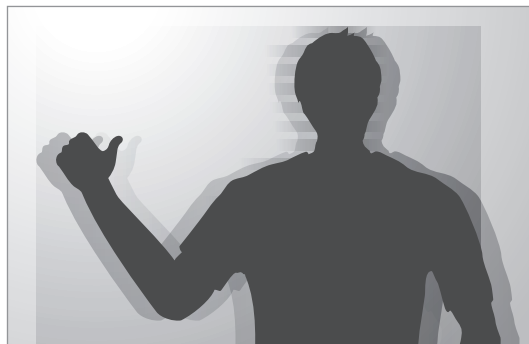

Udržiavanie objektu v poli zaostrenia

Zaostrovanie na objekt môže byť náročné v týchto podmienkach:

- V prípade nízkeho kontrastu medzi objektom a pozadím. Napríklad keď má objekt oblečený odev rovnakej farby ako je farba pozadia.
- Svetlo za objektom je príliš jasné.
- Objekt je lesklý alebo reflexný.
- Objekt obsahuje horizontálne vzory ako napríklad žalúzie.
- Objekt nie je umiestnený v strede rámpika.

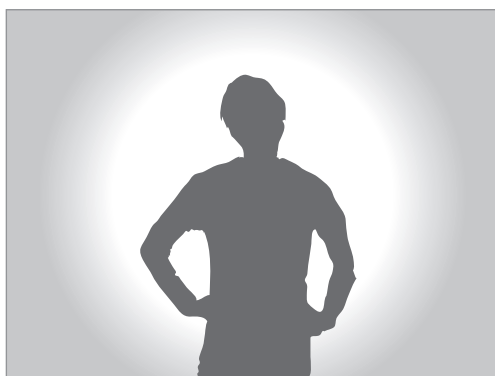

Používanie blokády zaostrenia

Stlačením tlačidla spúšte do polovice zaostrite. Keď je objekt zaostrený, môžete zmeniť kompozíciu obrázka. Keď ste spokojní, stlačením tlačidla spúšte vytvoríte snímku.

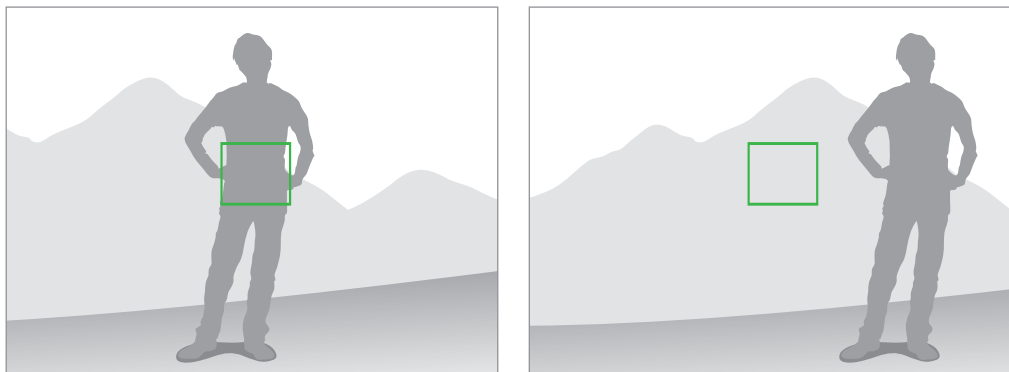

Fotografovanie pri slabom osvetlení

- Ak chcete fotografovať pri slabom osvetlení, zapnite blesk. (str. 83)
- Upravte citlivosť ISO. (str. 78)



Keď sa objekty rýchlo pohybujú

Na fotografovanie pohybujúcich sa objektov používajte možnosť nepretržitého snímania.
(str. 63)

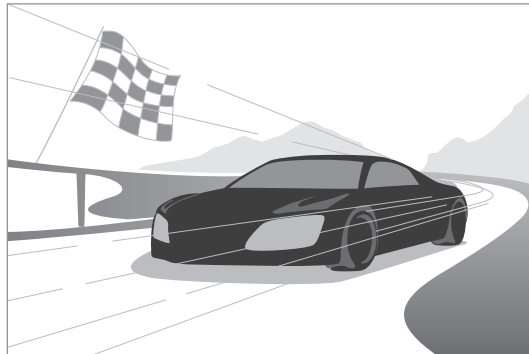

Ak chcete snímať viacero fotografií po sebe, používajte pamäťové karty s vyššími rýchlosťami zapisovania (karty micro SDHC triedy 10 alebo vyššej).

Fotoaparát: režimy snímania

Automaticky

Pomocou tejto funkcie môžete snímať fotografie v režimoch scén, ktoré automaticky vyberie fotoaparát. V tomto režime fotoaparát rozpoznáva podmienky snímania a automaticky nastavuje faktory ovplyvňujúce expozíciu vrátane rýchlosti uzávierky, hodnoty clony, merania, vyváženia bielej farby. Vzhľadom na to, že fotoaparát ovláda väčšinu funkcií, niektoré možnosti snímania sú obmedzené. Tento režim slúži na vytváranie rýchlych záberov s minimálnym nastavením.

Ťuknite na položky **Režim** → **Automaticky**.

Ak chcete zobrazit' ikonu režimu scény v pravom hornom rohu obrazovky ukážky polovičným stlačením spúšte, ťuknite na položky  →  →  → **Detekčné zobrazenie** → **Zap.**



- Fotoaparát môže v závislosti od okolností, ako je chvenie fotoaparátu, osvetlenie a vzdialenosť objektu, rozpoznať inú scénu pre rovnaký objekt.
- Ak fotoaparát nerozpozna správny režim scény, použije predvolené nastavenia pre tento režim.
- V závislosti od polohy objektu a osvetlenia fotoaparát nemusí správne určiť režim portréту ani v prípade, že rozpozna tvár.
- V tomto režime fotoaparát spotrebúva viac energie batérie, keďže musí pri výbere správnych režimov neustále meniť nastavenia.

Inteligentný

Pomocou tohto nastavenia môžete fotografovať s predvolenými nastaveniami pre rôzne scény.

Odporúčanie inteligentných režimov

Tento režim použite na snímanie fotografií pomocou jedného z režimov snímania, ktorý automaticky navrhne fotoaparát.

Ťuknite na položky **Režim** → **Inteligentný** → **Odporúčanie inteligentných režimov**.

Stlačte tlačidlo spúšte do polovice, vyberte režim zo zoznamu navrhovaných režimov a potom stlačením tlačidla spúšte nasnímajte fotografiu. Ak nevyberiete žiaden režim zo zoznamu navrhovaných režimov, fotoaparát nasníma fotografiu v automatickom režime.



Vybratý režim odstránite ťuknutím na položku .

Krásna tvár

Pomocou tohto režimu môžete fotografovať s rozjasnenými tvármi pre dosiahnutie jemnejších obrázkov.

Ťuknite na položky **Režim** → **Inteligentný** → **Krásna tvár**.

Stlačením tlačidla spúšte vytvoríte snímku. Ťuknite na tvár a upravte efekty. Ak chcete prepnúť medzi pôvodnou a upravenou fotografiou, ťuknite na položku **Pred a po**. Ťuknutím na tlačidlo **Uložiť** fotografiu uložte.

Ak chcete fotoaparát nastaviť tak, aby upravoval efekty automaticky, ťuknite na položky  → 
→  → **Skrášliť tvár** → **Vyp.**

Najlepšia fotografia

Pomocou tohto režimu môžete vytvárať veľa fotografií v krátkom časovom úseku a potom si z nich vybrať tú najlepšiu.

Ťuknite na položky **Režim** → **Inteligentný** → **Najlepšia fotografia**.

Stlačením tlačidla spúšte nasnímate niekoľko fotografií. Ťuknite a podržte miniatúry fotografií, ktoré chcete uložiť, a ťuknite na tlačidlo **Uložiť**.

Upozornenie pre autoportrét

Pomocou tejto funkcie môžete zistiť tvár vo vopred nastavenej oblasti a automaticky nasnímať viac fotografií. Potom môžete vybrať najlepšiu fotografiu.

Ťuknite na položky **Režim** → **Inteligentný** → **Upozornenie pre autoportrét**.

Potiahnutím rámčeka nastavte oblasť zisťovania. Otočením objektívu k sebe pripravte kompozíciu snímky. Čím viac sa tvár približuje k oblasti detekcie, tým rýchlejšie fotoaparát pípa. Pomocou pípania upravte kompozíciu. Keď sa celá tvár nachádza v oblasti detekcie, z fotoaparátu zaznie výstražný tón a fotoaparát automaticky nasníma niekoľko fotografií. Ťuknite a podržte miniatúry fotografií, ktoré chcete uložiť, a ťuknite na tlačidlo **Ulož**.

Nepretržité snímání

Pomocou tohto režimu môžete vytvárať série fotografií pohybujúcich sa objektov.

Ťuknite na položky **Režim** → **Inteligentný** → **Nepretržité snímání**.

Pevne držte fotoaparát a stlačte a podržte tlačidlo spúšte. Nasníma sa tak viacero fotografií po sebe.



Ak chcete snímať viacero fotografií po sebe, používajte pamäťové karty s vyššími rýchlosťami zapisovania (karty micro SDHC triedy 10 alebo vyššej).

Najlepšia tvár

Pomocou tohto režimu môžete vytvárať viacero skupinových záberov naraz, kombinovať ich a vytvoriť najlepší možný záber.

Ťuknite na položky **Režim** → **Inteligentný** → **Najlepšia tvár**.

Stlačením tlačidla spúšte nasnímate niekoľko fotografií. Ak chcete získať najlepší záber, držte fotoaparát pevne a počas snímania sa nehýbte. Ťuknite na žltý rámček každej tváre a vyberte najvhodnejšiu tvár každej osoby. Po výbere tváre každej osoby ťuknutím na tlačidlo **Uložiť** zlúčte zábery do jednej fotografie a uložte ju.



Stupňov. farby

Tento režim slúži na postupné nasnímanie 3 fotografií s rozličnými farebnými efektmi.

Ťuknite na položky **Režim** → **Inteligentný** → **Stupňov. farby**.

Detský záber

Túto možnosť použite na prehranie zábavného zvuku, ktorý pri snímaní upúta pozornosť dieťaťa.

Ťuknite na položky **Režim** → **Inteligentný** → **Detský záber**.

Stlačte tlačidlo spúšte do polovice. Z fotoaparátu zaznie výstražný signál. Stlačením spúšte nasnímajte 5 po sebe nasledujúcich fotografií.

Ak chcete zmeniť výstražný signál, ťuknite na položku .

Na šírku

Pomocou tohto režimu môžete fotografovať modrú oblohu a krajinky so sýtejšími farbami.

Ťuknite na položky **Režim** → **Inteligentný** → **Na šírku**.



Súmrak

Túto možnosť použite na fotografovanie oblohy za úsvitu v jemných farebných odtieňoch.

Ťuknite na položky **Režim** → **Inteligentný** → **Súmrak**.

Sneh

Túto možnosť použite na snímanie jasnejších fotografií pri zasneženej scenérii.

Ťuknite na položky **Režim** → **Inteligentný** → **Sneh**.

Makro

Pomocou tohto režimu môžete fotografovať objekty veľmi blízko od objektívu.

Ťuknite na položky **Režim** → **Inteligentný** → **Makro**.



Držte fotoaparát pevne, aby sa fotografia nerozmazala.

Jedlo

Túto možnosť použite na fotografovanie jedla s farebnejšími tónmi.

Ťuknite na položky **Režim** → **Inteligentný** → **Jedlo**.

Oslava/interiér

Túto možnosť použite na snímanie ostrých fotografií v interiéroch.

Ťuknite na položky **Režim** → **Inteligentný** → **Oslava/interiér**.

Zastavenie pohybu

Túto možnosť použijete na snímanie rýchlo sa pohybujúcich objektov.

Ťuknite na položky **Režim** → **Inteligentný** → **Zastavenie pohybu**.





Odporúča sa používať v jasnom dennom svetle.

Sýte farby

Pomocou tohto režimu môžete fotografovať vo svetlom aj tmavom prostredí bez straty detailov. Fotoaparát automaticky nasníma viacero fotografií s rôznymi hodnotami expozície a následne ich zlúči do jednej fotografie. Uloží sa aj fotografia nasnímaná s pôvodnou hodnotou expozície.

Ťuknite na položky **Režim** → **Inteligentný** → **Sýte farby**.

Pevne držte fotoaparát a stlačte tlačidlo spúšte. Nasníma sa viacero fotografií.

Ak chcete nastaviť zariadenie tak, aby sa ukladal iba konečný výsledok, ťuknite na položky  → 
→  → **Uložiť ako** → **Iba sýte farby**.



Bez efektu



S efektom



- Výsledok funkcie môžu ovplyvniť otrasy fotoaparátu, osvetlenie, pohyb objektu a prostredie pri fotografovaní.
- Pri tejto funkcii je blesk vypnutý.
- Ak fotíte pohybujúce sa objekty, môže sa zobrazovať zdvojený obraz.
- Odporúčame vám použiť statív.

Panoráma

Pomocou tohto režimu môžete vytvárať širokouhlé panoramatické fotografie.

Ťuknite na položky **Režim** → **Inteligentný** → **Panoráma**.

Nasnímajte fotografiu stlačením tlačidla spúšte a potom pohybujte fotoaparátom v jednom smere. Keď sa modrý rámček zarovná s obrazovkou ukážky, fotoaparát automaticky nasníma ďalší záber panoramatickej sekvencie. Ak chcete zastaviť snímanie, ťuknite na položku . Pri tomto režimu sa budú fotografie automaticky kombinovať do jedného panoramatického obrázka.





- Pre dosiahnutie čo najlepších výsledkov sa snažte vyhýbať týmto činnostiam:
 - Príliš rýchly alebo príliš pomalý pohyb fotoaparátu.
 - Príliš pomalý pohyb fotoaparátu medzi jednotlivými fotografiami.
 - Pohyb fotoaparátu nepravidelnou rýchlosťou.
 - Trasenie fotoaparátom.
 - Zmena nasmerovania fotoaparátu počas fotografovania.
 - Fotografovanie pri slabom osvetlení.
 - Fotografovanie pohybujúcich sa objektov.
 - Fotografovanie v podmienkach, keď sa mení jasnosť alebo farba svetla.
 - Fotografovanie objektu pred nerozoznatelným pozadím, ako je napríklad prázdna obloha alebo holé steny.
- Nasnímané fotografie sa uložia automaticky a snímanie sa zastaví v nasledujúcich situáciách:
 - Zmena vzdialenosti od objektu počas fotografovania.
 - Príliš rýchly pohyb fotoaparátom.
 - Ak nepohybujete fotoaparátom.
- Fotoaparát môže prestať fotografovať kvôli kompozícii alebo pohybu na scéne.
- Fotoaparát nemusí nasnímať celú poslednú scénu, ak prestanete pohybovať fotoaparátom presne na mieste, kde chcete, aby sa scéna končila. Ak chcete zachytiť celú scénu, pohybujte zariadením mierne za miesto, na ktorom má scéna skončiť.

Vodopád

Pomocou tohto režimu môžete fotografovať vodopády.

Ťuknite na položky **Režim** → **Inteligentný** → **Vodopád**.



Počas snímania fotografií môže obrázok vyzeráť rozmazaný v dôsledku nízkej rýchlosti uzávierky. Používajte statív.

Animovaná fotografia

Pomocou tohto režimu môžete vytvárať fotografie, na ktorých sa vybrané objekty pohybujú, zmrazením alebo animáciou pohybujúcich sa objektov automaticky zistených fotoaparátom.

Ťuknite na položky **Režim** → **Inteligentný** → **Animovaná fotografia**.

Stlačením tlačidla spúšte vytvoríte snímku. Ťuknite na položku **Animovať** alebo **Zastaviť** a potom potiahnutím po displeji animujte alebo zmrazte zistené pohybujúce sa objekty. Ťuknutím na položku **Orezať** upravte rozsah orezania alebo ťuknutím na položku **Smer** zmeňte smer animácie. Potom ťuknutím na položku **Uložiť** fotografiu uložte.

Dynamický záber

Táto funkcia umožňuje vytvorenie série fotografií a ich skombinovanie s cieľom vytvoriť záber so stopami po pohybe.

Ťuknite na položky **Režim** → **Inteligentný** → **Dynamický záber**.

Pevne držte fotoaparát a stlačte tlačidlo spúšte. Nasníma sa tak viacero fotografií po sebe. Vyberte fotografie, ktoré chcete uložiť, a potom ťuknite na položku **Uložiť**.



Najlepšie zábery zaznamenáte, ak sa budete riadiť nasledovnými radami. Fotoaparát nemusí fotografie správne snímať v nevhodných podmienkach snímania.

- Pevne podržte fotoaparát a pri snímaní záberov sa nehýbte.
- Fotografovanie pohybujúceho sa objektu v jednom smere.
- Fotografovanie s pozadím bez pohybujúcich sa objektov.
- Nesnímajte zábery objektov na pozadí s rovnakými farbami.
- Nesnímajte fotografie objektov, ktoré sú príliš blízko alebo príliš ďaleko na to, aby sa vmestili do priestoru displeja, ani príliš dlhé objekty, ako napríklad autobus alebo vlak.

Guma

Táto funkcia sa používa na vymazávanie pohybujúcich sa objektov v pozadí.

Ťuknite na položky **Režim** → **Inteligentný** → **Guma**.

Stlačením tlačidla spúšte nasnímajte sériu fotografií. Fotoaparát vymaže stopy pohybu pohybujúceho sa objektu. Ak chcete obnoviť pôvodnú fotografiu, ťuknite na položku **Zobr. obj. v pohybe** a potom ťuknite na zvýraznenú oblasť. Ťuknutím na tlačidlo **Uložiť** fotografiu uložte.



- Pevne podržte fotoaparát a pri snímaní záberov sa nehýbte.
- Pri snímaní fotografií objektu a pozadia s podobnými farbami fotoaparát nemusí rozpoznať všetky pohyby.
- Pri fotografovaní objektu, ktorý sa pohybuje príliš pomaly alebo príliš rýchlo, fotoaparát nemusí rozpoznať všetky pohyby.
- Ak sa na pozadí pohybuje viacej objektov, kamera/fotoaparát nemusí všetky pohyby zaznamenať.

Zvuk+snímka

Táto funkcia umožňuje vytvorenie fotografie so zvukom.

Ťuknite na položky **Režim** → **Inteligentný** → **Zvuk+snímka**.

Fotoaparát zaznamená po nasnímaní fotografie 9 sekúnd zvuku.

Ak chcete nastaviť fotoaparát tak, aby zaznamenal zvuk pred alebo po nasnímaní fotografie, ťuknite na položku .

Interval

Pomocou tohto režimu môžete nastaviť interval a počet záberov, ktoré sa majú automaticky nasnímať za určitý čas.

Ťuknite na položky **Režim** → **Inteligentný** → **Interval**.

Nastavte interval a počet snímok, ťuknite na položku **Nastaviť** a potom stlačte spúšť alebo ťuknite na tlačidlo **Štart**.



- Ak chcete šetriť energiu batérie, zariadenie sa zapne a bude snímať fotografie len medzi intervalmi.

Silueta

Pomocou tohto režimu môžete fotografovať tmavé objekty oproti svetlému pozadiu.

Ťuknite na položky **Režim** → **Inteligentný** → **Silueta**.



Na dosiahnutie maximálneho efektu siluety snímajte fotografie na jasne osvetlenom mieste.

Západ slnka

Pomocou tohto režimu môžete fotografovať západy slnka.

Ťuknite na položky **Režim** → **Inteligentný** → **Západ slnka**.

Noc

Pomocou tohto režimu môžete fotografovať pri slabom osvetlení bez použitia blesku.

Ťuknite na položky **Režim** → **Inteligentný** → **Noc**.

Pevne držte fotoaparát a stlačením spúšte nasnímajte 3 fotografie. Fotky sa automaticky zlúčia do jednej fotky.



Počas snímania fotografií môže obrázok vyzerat' rozmazaný v dôsledku nízkej rýchlosti uzávierky. Používajte statív.

Fireworks

Pomocou tohto režimu môžete fotografovať ohňostroje.

Ťuknite na položky **Režim** → **Inteligentný** → **Fireworks**.



Počas snímania fotografií môže obrázok vyzerat' rozmazaný v dôsledku nízkej rýchlosti uzávierky. Používajte statív.

Svetelná stopa

Pomocou tohto režimu môžete fotografovať svetlé objekty pri slabom osvetlení.

Ťuknite na položky **Režim** → **Inteligentný** → **Svetelná stopa**.



Počas snímania fotografií môže obrázok vyzerat' rozmazaný v dôsledku nízkej rýchlosti uzávierky. Používajte statív.

Expert

Tento režim umožňuje snímání fotografie a videá pomocou manuálnych nastavení rôznych možností snímání vrátane rýchlosti uzávierky, hodnoty clony, hodnoty expozície, a citlivosti ISO.

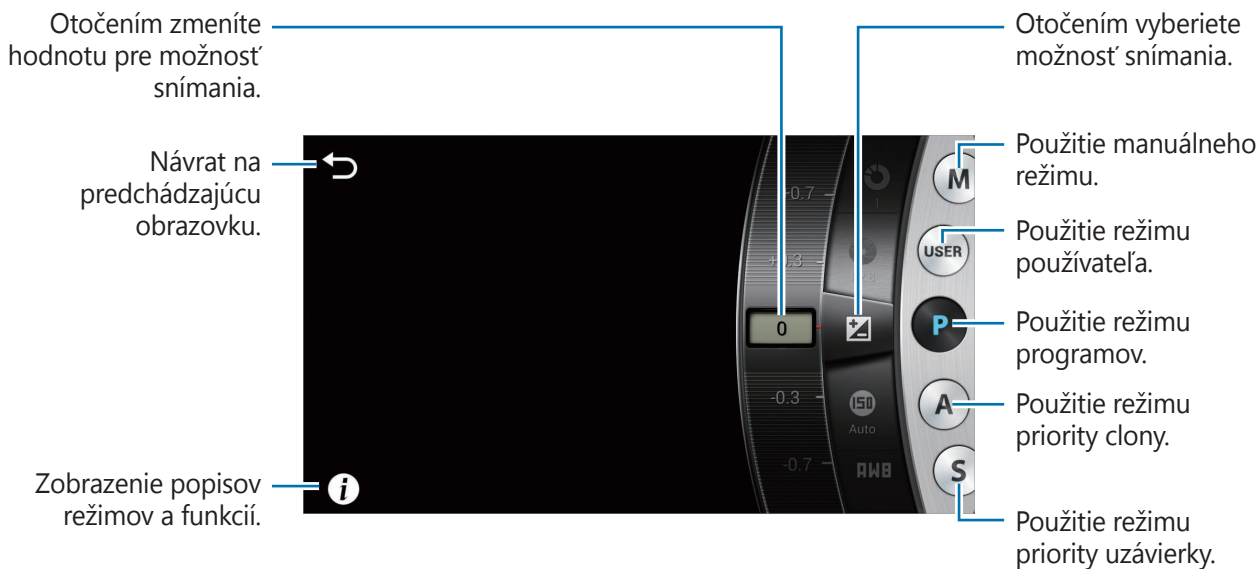

Úprava hlavných možností snímání

Ťuknite na niektorú z hlavných možností snímání zobrazené v hornej časti obrazovky a presúvajte ju doľava alebo doprava, kým sa nezobrazí požadovaná hodnota. Úpravu nastavenia potvrdíte ťuknutím na prázdnu oblasť na obrazovke alebo stlačením tlačidla spúšte do polovice.

Režim Program

V tomto režime fotoaparát automaticky nastavuje rýchlosť uzávierky a hodnotu clony tak, aby bola dosiahnutá optimálna expozícia. Tento režim je vhodný na vytváranie snímok s konštantnou expozíciou, pričom je možné upravovať ďalšie nastavenia.

Ťuknite na položky **Režim** → **Expert** → **P** a nastavte požadované možnosti snímání.

Režim priority clony

V tomto režime fotoaparát automaticky počíta rýchlosť uzávierky podľa vybranej hodnoty clony. Zmenou hodnoty clony môžete nastavovať hĺbku ostrosti (DOF). Tento režim je užitočný na vytváranie snímok portrétov a krajín.

Ťuknite na položky **Režim** → **Expert** → **A** a nastavte požadované možnosti snímania.



Veľká hĺbka ostrosti



Malá hĺbka ostrosti



Pri zlých svetelných podmienkach môžete zvýšením citlivosti ISO zabrániť rozmazaniu snímok.

Režim priority uzávierky

V tomto režime fotoaparát automaticky nastaví hodnotu clony podľa vybranej rýchlosti uzávierky. Tento režim je užitočný pri fotografovaní rýchlo sa pohybujúcich objektov alebo na sledovanie objektu v pohybe.

Ťknite na položky **Režim** → **Expert** → **S** a nastavte požadované možnosti snímania.



Nízka rýchlosť uzávierky



Vysoká rýchlosť uzávierky



Za účelom kompenzácie malého množstva svetla prechádzajúceho objektivom pri rýchlejších rýchlostiach uzávierky je potrebné nastaviť clonu, aby sa zachytilo čo najviac svetla. Ak sú fotografie stále tmavé, zvýšte hodnotu citlivosti ISO.

Manuálny režim

Čím dlhšie je otvorená uzávierka, tým dlhšie trvá uloženie fotografie. V tomto režime môžete úplne regulovať expozíciu fotografií. Tento režim je vhodný pre snímanie v stabilných podmienkach, napr. v štúdiu alebo pri nutnosti jemného doladenia nastavení fotoaparátu. Tento režim sa tiež odporúča pri snímaní nočných scén alebo ohňostroja.

Ťknite na položky **Režim** → **Expert** → **M** a nastavte požadované možnosti snímania.



- Ak nastavíte vysokú hodnotu citlivosti ISO alebo otvoríte uzávierku na dlhší čas, šum sa môže zvýšiť.
- Na minimalizáciu otrasov fotoaparátu použite statív a časovač spúšte.
- Čím dlhšie je uzávierka otvorená, tým dlhšie trvá uloženie fotografie. Fotoaparát nevyvíja, kým ukladá fotografiu.

Použivatelský režim

Tento režim slouží na vytváření ukládání vlastního režimu snímání úpravou nastavení.

Ťukněte na položky **Režim** → **Expert** → **P / A / S / M** a nastavte požadované možnosti snímání.

Potom ťuknutím na položky  →  → **Uložit jako použ. režim** uložte aktuálně nastavení.

Ak chcete získat přístup k uživatelskému režimu, ťukněte na položky **Režim** → **Expert** → **USER**.

Můj režim

Tato funkce slouží na registraci vašich oblíbených režimů snímání a jejich pohodlný výběr.



Zaregistrovat lze až 10 režimů.

Ťukněte na položky **Režim** → **Můj režim** → **Upravit** a potom vyberte svoje oblíbené režimy snímání. Po dokončení výběru uložte ťuknutím na tlačidlo **Hotovo**.

Fotoaparát: možnosti snímania a nastavenia

Prispôsobenie možností snímania

Tento fotoaparát poskytuje rôzne možnosti snímania. Vďaka nim môžete snímať fotografie a videá s väčšími možnosťami prispôsobenia.

Ťuknutím na položku  prejdite na možnosti snímania. V závislosti od vybraného režimu môžete postupne ťuknúť na položky  → .

Vyberte možnosť a potom ju uložte.



- Dostupné možnosti a predvolené nastavenia sa môžu líšiť v závislosti od režimu snímania a podmienok pri snímaní.
- Niektoré nastavenia nemusia byť v závislosti od vybranej možnosti k dispozícii.

EV (jas)

Fotoaparát automaticky nastaví expozíciu meraním úrovni svetla z kompozície a z polohy objektu. Ak sa expozícia nastavená fotoaparátom líši od očakávanej, jej hodnotu môžete upraviť aj manuálne.

Ak chcete použiť jeden z režimov Expert, postupne ťuknite na položky **Režim** → **Expert** → **P, A, S** alebo **M**.

V režime Expert ťuknite na položky  →  → **EV (jas)** a vyberte možnosť.



Tmavšie (-)



Neutrálne (0)



Jasnejšie (+)



- Ak nie je možné určiť hodnotu expozície, použite možnosť **AE BKT**, pomocou ktorej nasnímate viacero fotografií s rôznymi hodnotami expozície.
- Fotografovanie s vyššou hodnotou expozície môže spôsobiť rozmazané fotografie v dôsledku pomalšej rýchlosti uzávierky.

ISO (citlivosť)

Hodnota citlivosti ISO určuje citlivosť fotoaparátu na svetlo.

Čím je hodnota citlivosti ISO vyššia, tým je fotoaparát citlivejší na svetlo. To znamená, že výberom vyššej hodnoty citlivosti ISO môžete snímať fotografie na nedostatočne osvetlených alebo tmavých miestach s vyššou rýchlosťou uzávierky. Môže však dôjsť k zväčšeniu elektronického šumu, čo spôsobí zrnitosť obrazu.

Ak chcete použiť jeden z režimov Expert, postupne ťuknite na položky **Režim** → **Expert** → **P, A, S** alebo **M**.

V režime Expert ťuknite na položky  →  → **ISO (citlivosť)** a vyberte možnosť.

Príklady

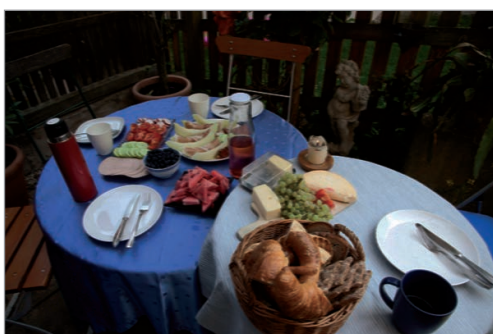

ISO 100



ISO 400



ISO 800



ISO 3200



Zvýšte hodnotu ISO na miestach, kde nemôžete použiť blesk. Môžete vytvoriť jasnú snímku použitím vyššej hodnoty citlivosti ISO bez potreby silnejšieho osvetlenia.



WB (zdroj svetla)





Vyváženie bielej farby je zdroj svetla, ktorý ovplyvňuje farby na fotografii.

Farby na fotografii závisia od typu a kvality zdroja svetla. Ak chcete, aby boli farby na fotografii realistické, výberom vhodných svetelných podmienok kalibrujte vyváženie bielej, napríklad **Automaticky, Denné svetlo, Oblačno, Žiarovka**, alebo nastavte teplotu farieb manuálne.

Môžete tiež nastaviť farbu prednastavených zdrojov svetla, aby sa farby na fotografii zhodovali so samotnou scénou v podmienkach zmiešaného osvetlenia.

Ak chcete použiť jeden z režimov Expert, postupne ťuknite na položky **Režim** → **Expert** → **P, A, S** alebo **M**.

V režime Expert ťuknite na položky  →  → **WB (zdroj svetla)** a potom vyberte možnosť.

- **Automaticky:** Použitie automatických nastavení v závislosti od podmienok osvetlenia.
- **Denné svetlo:** Túto možnosť použite počas slnečných dní. Táto možnosť poskytne výsledok najbližší prirodzeným farbám scény.
- **Oblačno:** Túto možnosť použite počas oblačných dní alebo pri fotografovaní v tieni. Fotografie nasnímané pri oblačnosti môžu byť viac modrasté než pri jasnej oblohe. Toto nastavenie potláča tento efekt.
- **Žiarivka V:** Túto možnosť použite pri snímaní pri osvetlení žiarivkou s teplotou denného svetla, najmä pre biele žiarivkové osvetlenie.
- **Žiarivka N:** Túto možnosť použite pri snímaní pri osvetlení žiarivkou s teplotou denného svetla, najmä pre biele žiarivkové osvetlenie s veľmi bielymi odtieňmi.
- **Žiarovka:** Túto možnosť použite pri osvetlení žiarovkami alebo halogénovými žiarovkami. Žiarivkové osvetlenie spôsobuje červenkasté snímky. Toto nastavenie potláča tento efekt.
- **Prispôbené:** Túto možnosť použite na nastavenie vlastného vyváženia bielej. Vyváženie bielej môžete nastaviť manuálne tak, že ťuknete na položku  a potom nasnímate biely list papiera. Vyplňte kruh bodového merania papierom a nastavte vyváženie bielej.
- **Teplota farieb:** Túto možnosť použite na manuálne nastavenie teploty farby svetelného zdroja. Teplota farby sa meria v stupňoch Kelvina, ktorá indikuje konkrétny typ zdroja svetla. Nastavením vyššej hodnoty bude teplota farieb na fotografii vyššia, nastavením nižšej hodnoty bude teplota farieb na fotografii nižšia. Ťuknite na položku  a potom posunutím posúvača alebo ťuknutím na položku  alebo  nastavte hodnotu.

Prispôsobenie predvolených možností vyváženia bielej

K dispozícii je tiež možnosť prispôbiť predvolené možnosti vyváženia bielej.

Ťuknite na položku  vedľa možnosti vyváženia bielej. Ťuknutím na šípky alebo na oblasť na obrazovke upravte hodnoty na súradniciach.

- **G:** Zelená
- **B:** Modrá
- **A:** Oranžová
- **M:** Purpurová

Príklady



Automatické vyváženie bielej farby



Denné svetlo



Žiarivka



Žiarovka

Meranie

Režim merania označuje spôsob, akým fotoaparát meria intenzitu osvetlenia. Fotoaparát meria množstvo svetla v scéne a podľa zvoleného režimu využíva výsledky merania na rôzne nastavenia. Napríklad, ak objekt vyzerá tmavší, než je jeho skutočná farba, fotoaparát preexponuje záber objektu. Ak objekt vyzerá svetlejší, než je jeho skutočná farba, fotoaparát podexponuje záber objektu.

Ak chcete použiť jeden z režimov Expert, postupne ťuknite na položky **Režim** → **Expert** → **P, A, S** alebo **M**.



V režime Expert ťuknite na položky  →  → **Meranie** a potom vyberte možnosť.

- **Viacnásobné:** Fotoaparát vypočítava množstvo svetla vo viacerých oblastiach. Fotoaparát nastavuje expozíciu určením priemeru celkového jasú scény bez ohľadu na to, či je osvetlenie dostatočné. Tento režim je vhodný na bežné fotografovanie.
- **Bodové:** Fotoaparát vypočítava množstvo svetla v strede. Pri vytváraní snímky v ostrom protisvetle nastaví fotoaparát expozíciu tak, aby sa objekt nasnímal správne.
- **S vyvážením na stred:** Fotoaparát vypočítava širšiu oblasť ako v bodovom režime. Vyhodnocuje sa množstvo svetla v strede snímky (60 – 80 %) a vo zvyšnej časti snímky (20 – 40 %).

Kontinuálne snímanie

Túto možnosť použite na nastavenie spôsobu snímania. Nepretržité snímanie sa odporúča na snímanie rýchlo sa pohybujúcich objektov, napr. pretekárskych automobilov.

Ak chcete použiť jeden z režimov Expert, postupne ťuknite na položky **Režim** → **Expert** → **P, A, S** alebo **M**.

V režime Expert ťuknite na položky  →  → **Kontinuálne snímanie** a vyberte možnosť.

- **Jedna snímka:** Túto možnosť použite na nasnímanie jednej fotografie.
- **Nepretržité snímanie:** Pomocou tohto režimu môžete vytvárať série fotografií pohybujúcich sa objektov.
- **AE BKT:** Možnosť stupňovania automatickej expozície použite na snímanie 3 fotografií za sebou s rôznymi hodnotami expozície (o stupeň svetlejšej, s pôvodnou expozíciou a o stupeň tmavšej). Použite statív aby nedochádzalo k rozmazávaniu fotografií. Rozsah intervalu môžete nastaviť pomocou možnosti Stupňov. AE nastavené. (str. 85)



- Ukladanie fotografií môže trvať dlhšie v závislosti od kapacity a výkonnosti pamäťovej karty pri nepretržitom snímaní fotografií.
- Pri nepretržitom snímaní fotografií sa odporúča používať statív.

Uložiť ako použ. režim

Táto možnosť slúži na uloženie aktuálnych nastavení ako vlastného režimu snímania.

Ak chcete použiť jeden z režimov Expert, postupne ťuknite na položky **Režim** → **Expert** → **P, A, S** alebo **M**.

V režime Expert ťuknite na položky  →  → **Uložiť ako použ. režim**.

Veľkosť fotografie

Čím vyššie je rozlíšenie fotografií, tým viac pixelov budú obsahovať, takže ich možno vytlačiť na väčší papier alebo premietat' na väčšej obrazovke. S použitím vyššieho rozlíšenia sa zvyšuje aj veľkosť súboru. Pre fotografie určené na zobrazenie v digitálnom fotorámčeku alebo na uloženie na web použite nižšie rozlíšenie.

Ťuknite na položky  (alebo  → ) →  → **Veľkosť fotografie** a vyberte možnosť.

Kvalita

Túto možnosť použite na výber vyššej kvality, čím docielite lepšie fotografie. Zvýšením kvality fotografií sa zároveň zvýši veľkosť ich súborov.

Ak chcete použiť jeden z režimov Expert, postupne ťuknite na položky **Režim** → **Expert** → **P, A, S** alebo **M**.

V režime Expert ťuknite na položky  →  → **Kvalita** a vyberte možnosť.

Upraviť fotografiu

Táto možnosť slúži na úpravu farieb, sýtosti, ostrosti alebo kontrastu fotografií.



Ak chcete použiť jeden z režimov Expert, postupne ťuknite na položky **Režim** → **Expert** → **P, A, S** alebo **M**.

V režime Expert ťuknite na položky  →  → **Upraviť fotografiu** a potiahnite posúvač alebo ťuknite na položku  alebo  pre každú hodnotu.

Automatický kontrast





Túto možnosť použite na automatické zlepšenie kontrastu na fotografiách, na ktorých je objekt v protisvetle alebo na ktorých je výrazný kontrast medzi objektom a pozadím.

Ak chcete použiť jeden z režimov Expert, postupne ťuknite na položky **Režim** → **Expert** → **P, A, S** alebo **M**.

V režime Expert ťuknite na položky  →  → **Automatický kontrast** a vyberte možnosť.

Blesk

Za účelom vytvorenia realistických snímok objektu musí byť zachovaná určitá konštantná úroveň osvetlenia. Ak sa osvetlenie mení a nie je dostatočné, môžete zaistiť správne osvetlenie bleskom.

Stlačením tlačidla uvoľnenia blesku otvorte blesk. Ťuknite na položky  (alebo  → ) →  → **Blesk** a vyberte možnosť.

- **Vyp.:** Túto možnosť použite na vypnutie blesku.
 - **Automaticky:** Túto možnosť použite na automatické používanie blesku. Blesk sa použije v prípade, že je fotografovaný objekt alebo pozadie tmavé.
 - **Ef. červ. očí:** Pomocou tohto režimu zabránite červenej žiare v očiach objektu.
 - **Výplňový:** Túto možnosť použite, ak chcete blesk použiť vždy.
 - **Pom. synchr.:** Pomocou tohto režimu zachováte detaily pozadia.
 - **Kor. červ. očí:** Pomocou tohto režimu upravíte červenú žiaru v očiach objektu.
-  • Medzi dvoma zábleskami blesku je určitá odmlka. Nehýbte sa, kým nedôjde k druhému záblesku.
- Ak sa odráža svetlo blesku alebo ak je vo vzduchu veľa prachu, na fotografii sa môžu objaviť malé bodky.

Časovač

Túto možnosť použite na fotografovanie s oneskorením.

Ťuknite na položky  (alebo  → ) →  → **Časovač** a vyberte možnosť.



Stlačením tlačidla spúšte časovač spustíte. Fotoaparát nasníma fotografie po určenom čase.

Stlačením tlačidla spúšte zrušíte časovač.

Zaostrené

Pomocou tejto možnosti môžete vybrať režim zaostrenia vhodný pre objekt.

Ak chcete použiť jeden z režimov Expert, postupne ťuknite na položky **Režim** → **Expert** → **P, A, S** alebo **M**.

V režime Expert ťuknite na položky  →  → **Zaostrené** a vyberte možnosť.

- **Aut. zaos.:** Pomocou tohto nastavenia môžete snímať statické objekty. Polovičným stlačením tlačidla spúšte zafixujete ostrenie v oblasti zaostrenia. Po zaostrení oblasť svieti zeleno.
- **Makro:** Pomocou tohto nastavenia môžete snímať veľmi blízke objekty.

Zaostrovanie pole

Túto možnosť použijete na zmenu pozície oblasti zaostrenia.

Vo všeobecnosti platí, že fotoaparát zaostruje na najbližší objekt. Ak je však v kompozícii veľa objektov, môže dôjsť k zaostreniu na neželané objekty. Ak chcete zabrániť zaostreniu na neželaný objekt, môžete zmeniť oblasť zaostrenia, aby bol zaostrený požadovaný objekt. Výberom správnej oblasti zaostrenia môžete získať jasnejšiu a ostrejšiu snímku.

Ak chcete použiť jeden z režimov Expert, postupne ťuknite na položky **Režim** → **Expert** → **P, A, S** alebo **M**.

V režime Expert ťuknite na položky  →  → **Zaostrovanie pole** a vyberte možnosť.

- **Aut. zaost. na stred:** Túto možnosť použijete na zaostrenie na stred snímky.
- **Viacnás. aut. zaost.:** Túto možnosť použijete na zaostrenie na viacero oblastí. Fotografia sa rozdelí na dve alebo viac oblastí, fotoaparát zaostrí na body v každej oblasti a zobrazí zelený obdĺžnik na miestach, kde je správne nastavené zaostrenie. Táto funkcia sa odporúča pre fotografie scenérií.

One touch shot

Pomocou tejto možnosti môžete nasnímať fotografiu dotykom prsta.

Ťuknite na položky  (alebo  → ) →  → **One touch shot** a vyberte možnosť.

Ťuknutím na objekt fotoaparát zaostrí na objekt a automaticky nasníma fotografiu.

Detekcia tváre

Túto možnosť použite na výber režimu detekcie tváří.

Ak chcete použiť jeden z režimov Expert, postupne ťuknite na položky **Režim** → **Expert** → **P, A, S** alebo **M**.

V režime Expert ťuknite na položky  →  → **Detekcia tváre** a vyberte možnosť. V režime Krásna tvár alternatívne ťuknite na položky  →  →  → **Detekcia tváre** a vyberte možnosť.

- **Vypnúť:** Túto voľbu použite na vypnutie tejto možnosti.
- **Normálne:** Túto možnosť použite na meranie expozície na ľudskej tvári.
- **Detek. úsmevu:** Táto možnosť slúži na rozpoznávanie a fotografovanie usmievajúcich sa tváří ľudí. (str. 56)
- **Detekcia žmurknutia:** Táto možnosť slúži na rozpoznanie zatvorených očí a automatické nasnímanie ďalších fotografií. (str. 56)





- Po rozpoznaní tváre bude zariadenie sledovať tvár automaticky.
- Táto funkcia nemusí byť efektívna v nasledujúcich podmienkach:
 - Osoba je príliš ďaleko od fotoaparátu.
 - Osvetlenie je príliš jasné alebo príliš tmavé.
 - Osoba nie je obrátená k fotoaparátu.
 - Osoba má na tvári slnečné okuliare alebo masku.
 - Výraz tváre objektu sa veľmi výrazne zmení.
 - Osoba je v protisvetle alebo svetelné podmienky sú nestále.

Stupňov. AE nastavené

Táto možnosť slúži na nastavenie rozsahu intervalu expozície na odstupňovaných fotografiách.



Ak chcete použiť jeden z režimov Expert, postupne ťuknite na položky **Režim** → **Expert** → **P, A, S** alebo **M**.

V režime Expert ťuknite na položky  →  → **Stupňov. AE nastavené** a vyberte možnosť.

OIS (stabilizácia obrazu)

Možnosť optického stabilizátora obrazu (OIS) použite na obmedzenie alebo odstránenie rozmazania spôsobeného chvením fotoaparátu používajte.

Ak chcete použiť jeden z režimov Expert, postupne ťuknite na položky **Režim** → **Expert** → **P, A, S** alebo **M**.

V režime Expert ťuknite na položky  →  → **OIS (stabilizácia obrazu)** a vyberte možnosť.



- Táto funkcia nemusí fungovať správne v nasledujúcich situáciách:
 - Ak pohybujete fotoaparátom s cieľom sledovať pohybujúci sa objekt.
 - Ak sa fotoaparát nadmerne chveje.
 - Keď je nastavená nízka rýchlosť uzávierky (napríklad počas snímania fotografií pri slabom osvetlení).
 - Ak je nízky stav batérie.
 - Pri snímaní fotografií zblízka.
- Použitie tejto funkcie spolu so statívom môžete spôsobiť rozmazané fotografie v dôsledku vibrácií snímača funkcie OIS. Pri používaní statívu túto funkciu vypnite.
- V prípade nárazu alebo pádu fotoaparátu môže byť zobrazenie rozmazané. V takom prípade reštartujte zariadenie.

Možnosti nahrávania videa

Ťuknite na položky  (alebo  →  →  a nakonfigurujte nastavenia nahrávania videa.





- **Veľkosť filmu:** Výber rozlíšenia videí. Ak chcete dosiahnuť vyššiu kvalitu, vyberte vyššie rozlíšenie. Videá s vyšším rozlíšením zaberajú viac pamäte.
- **Viacnásobný pohyb:** Nastavenie rýchlosti prehrávania videí.



Ak vyberiete inú možnosť ako **x1**, zvuk sa nezaznamená.

- **Zvuk:** Zníženie šumu spôsobeného priblížením obrazu alebo stlmenie zvuku počas nahrávania videa.
- **Potlačenie hluku vetra:** Redukcia šumu vetra a niektorých okolitých zvukov.

Možnosti zdieľania

Zdieľanie nasnímaných fotografií nastavením možností zdieľania. Ťuknite na položky  (alebo  →  →  a vyberte možnosť.

- **Zdieľať záber:** Odoslanie fotografie priamo do iného zariadenia prostredníctvom rozhrania Wi-Fi Direct.



Túto funkciu nie je možné používať, keď je aktivované nastavenie **Podpis**.

- **Zdieľanie fotografií priateľa:** Nastavenie fotoaparátu tak, aby rozpoznal tvár osoby označenej na fotografii a odoslal fotografiu danej osobe.
- **Zdieľ. fot. v ChatON:** Odoslanie fotografie priamo do iného zariadenia prostredníctvom funkcie ChatON.



Túto funkciu nie je možné používať, keď je aktivované nastavenie **Podpis**.

- **Dialkový hľadáčik:** Nastavenie mobilného zariadenia na diaľkové ovládanie fotoaparátu.

Nastavenia fotoaparátu

Ťuknite na položky  (alebo  →  → ) a nakonfigurujte nastavenia fotoaparátu.

- **Úvodný režim:** Výber predvoleného režimu fotoaparátu, ktorý sa má spustiť po zapnutí zariadenia.
- **Podpis:** Táto funkcia umožňuje pridať do záberu podpis.



Túto funkciu nie je možné používať, keď je aktivované nastavenie **Dátumová/časová pečiatka**.

- **Značka GPS:** Pripojenie značky GPS polohy k fotografii. Túto funkciu aktivujte, ak snímate fotografie na vytváranie albumov v aplikácii **Fotopríbeh**.



- Ak chcete zlepšiť príjem signálov GPS, nefotografujte na miestach, kde môže byť signál tienený, napríklad medzi budovami, v nízko položených oblastiach alebo za zlého počasia.
- Fotografie odovzdané na internet môžu obsahovať informácie o vašej polohe. Ak tomu chcete zabrániť, deaktivujte nastavenie značky GPS.

- **Dátumová/časová pečiatka:** Táto funkcia umožňuje na fotografie vytlačiť dátum a čas.



Túto funkciu nie je možné používať, keď je aktivované nastavenie **Podpis**.

- **Hlasové ovládanie:** Aktivácia alebo deaktivácia rozpoznávania hlasu pri fotografovaní alebo nahrávaní videí.
- **Vodiace čiary:** Zobrazenie vodiacich čiar, ktoré vám pomôžu s kompozíciou scény.
- **Popis:** Zobrazovanie opisov režimov.
- **Úložisko:** Výber miesta pamäte na ukladanie.
- **Kontextový názov súboru:** Nastavenie fotoaparátu tak, aby do názvov súborov pridával kontextové značky, ako napríklad informácie o polohe.



Ak chcete používať funkciu **Kontextový názov súboru**, je potrebné aktivovať nastavenie **Značka GPS**.

- **Automatický jas:** Nastavenie fotoaparátu tak, aby automaticky upravoval jas displeja.
- **Prezrieť:** Rýchle zobrazenie nasnímaných fotografií alebo videí.
- **Aut. vyp. obraz.:** Nastavenie doby, po uplynutí ktorej zariadenie vypne podsvietenie displeja.
- **Pípanie:** Aktivácia alebo deaktivácia pípania.
- **Hlasitosť funkcií fot.:** Nastavenie hlasitosti fotoaparátu, napríklad pípania alebo zvukov spúšte.
- **Žiarovka automatického zaostrovania:** Túto možnosť použijete na aktiváciu kontrolky AF-assist pri slabom osvetlení.
- **Vynulovať:** Vynulovanie nastavení fotoaparátu.

Médiá

Galéria

Táto aplikácia umožňuje zobrazovať obrázky a videá.

Na obrazovke aplikácií ťuknite na položku **Galéria**.



- V závislosti od softvéru nainštalovaného v zariadení nie sú niektoré formáty súborov podporované.
- V závislosti od použitého spôsobu kódovania sa niektoré súbory nemusia správne prehrať.
- V závislosti od oblasti nemusí byť táto aplikácia dostupná.

Zobrazenie obrázkov

Otvorením položky **Galéria** sa zobrazia dostupné priečinky. Keď iná aplikácia, napríklad aplikácia **E-mail**, uloží obrázok, automaticky sa vytvorí priečink **Download**, do ktorého sa daný obrázok preberie. Vytvorením snímky obrazovky sa zasa automaticky vytvorí priečink **Screenshots**. Vyberte priečink, ktorý chcete otvoriť.

Obrázky sa v priečinku zobrazujú podľa dátumu vytvorenia. Keď vyberiete obrázok, zobrazí sa na celej obrazovke.

Posúvaním doľava alebo doprava zobrazíte ďalší alebo predchádzajúci obrázok.

Približovanie a vzd'áľovanie (Zoom)

Na priblíženie obrázka použite jeden z nasledujúcich spôsobov:

- Dvojitým ťuknutím na ľubovoľné miesto priblížite obrázok.
- Ak chcete obrázok priblížiť, roziahnite dva prsty na ľubovoľnom mieste. Ak chcete obrázok oddialiť, prsty stiahnite k sebe alebo dvakrát ťuknite na obrázok.

Zobrazenie obrázkov pomocou funkcie pohybu

Pomocou funkcie pohybu vykonáte funkciu priradenú k danému pohybu.

Na obrazovke aplikácií ťuknite na položky **Nastavenia** → **Moje zariadenie** → **Pohyb**, presuňte prepínač **Pohyb** doprava a potom začiaruknutím zapnite funkcie.

Ak chcete prestať používať funkciu pohybu, zrušte výber funkcií.

Prehrávanie videí

Pri videosúboroch sa v ukážke zobrazuje ikona . Vyberte video, ktoré chcete sledovať, a ťuknite na položku .

Strihanie segmentov videa

Vyberte video a ťuknite na položky  → **Orezať**. Presuňte začiatočnú zátvorku do požadovaného východiskového bodu, presuňte koncovú zátvorku do požadovaného koncového bodu a uložte video.

Úprava obrázkov

Pri zobrazení obrázka ťuknite na položku  a použite nasledujúce funkcie:

- **Upraviť:** Úprava obrázka.
- **Prezentácia:** Spustenie prezentácie s obrázkami v aktuálnom priečinku.
- **Oblíbené:** Pridanie obrázka do zoznamu obľúbených položiek.
- **Fotografický rámček:** Túto funkciu použite, ak chcete na obrázok pridať rám a poznámku. Upravený záber sa uloží do priečinka **Photo frame**.
- **Fotografická poznámka:** Túto funkciu použite na vpísanie poznámky na zadnú časť záberu. Ak chcete poznámku upraviť, ťuknite na položku .
- **Podpis:** Pridanie podpisu do záberu. Podpisy sa ukladajú do priečinka **My Signature**.
- **Kopírovať do schránky:** Skopírovanie do schránky.
- **Otočiť doľava:** Otočenie proti smeru hodinových ručičiek.
- **Otočiť doprava:** Otočenie v smere hodinových ručičiek.
- **Orezať:** Orežanie a uloženie obrázka v modrom rámičku zmenou jeho veľkosti.
- **Zdieľanie fotografií priateľa:** Odoslanie fotografie osobe, ktorej tvár je na nej označená.
- **Tlač:** Tlač obrázka prostredníctvom pripojenia USB alebo Wi-Fi. Niektoré tlačiarne nemusia byť so zariadením kompatibilné.
- **Premenovať:** Premenovanie súboru.
- **Nastaviť ako:** Nastavenie obrázka ako tapety alebo obrázka kontaktu.
- **Nastavenia:** Zmena nastavení Galérie.

Úprava záberov

Pri zobrazení obrázka ťuknite na položky  → **Upraviť** → **Sprievodca fotografiami** a použite nasledujúce funkcie:



- **Otočiť:** Otočenie obrázka.
- **Orezať:** Orežanie obrázka.
- **Farba:** Nastavenie jas, kontrastu alebo sýtosti obrázka.
- **Efekt:** Použitie efektov na obrázok.
- **Portrét:** Oprava červených očí, nastavenie a retuše tváří alebo vytvorenie rozmazaného pozadia.
- **Nálepka:** Pridanie nálepiek.
- **Kresba:** Kreslenie v obrázku.
- **Rám:** Použitie rámov na obrázok.

Oblíbené súbory

Keď je zobrazený súbor, ťuknutím na položky  → **Oblíbené** súbor pridajte do zoznamu oblíbených.



Odstraňovanie súborov

Použite jeden z nasledujúcich spôsobov:

- V priečinku ťuknite na položky  → **Vybrať položku**, začiarknutím vyberte súbory a potom ťuknite na položku .
- Keď je zobrazený súbor, ťuknite na položku .

Zdieľanie súborov

Použite jeden z nasledujúcich spôsobov:

- V priečinku ťuknite na položky  → **Vybrať položku**, začiarknutím vyberte súbory a potom ich ťuknutím na položku  odošlite iným osobám.
- Keď je zobrazený súbor, ťuknutím na položku  ho môžete odoslať ostatným používateľom alebo ho zdieľať prostredníctvom sociálnych sietí.

Nastavenie tapety

Keď je zobrazený obrázok, ťuknutím na položky  → **Nastaviť ako** ho môžete nastaviť ako tapetu alebo priradiť ku kontaktu.

Označovanie tvárí

Keď je zobrazený obrázok, ťuknite na položky  → **Nastavenia** a potom začiarknite položku **Tvárová značka**. Okolo rozpoznanej tváre sa na obrázku zobrazí žltý rám. Ťuknite na tvár, ťuknite na položku **Pridať meno** a potom vyberte alebo pridajte kontakt.

Keď sa na obrázku zobrazí tvárová značka, ťuknite na značku a použite dostupné možnosti, ako je napríklad odoslanie e-mailov.





Rozpoznávanie tvárí môže zlyhať v závislosti od uhla a veľkosti tvárí, farby pokožky, výrazu tvárí, svetelných podmienok alebo oblečenia osôb.

Používanie funkcie Kontextový názov

Keď je zobrazený obrázok, ťuknite na položky  → **Nastavenia** → **Kontextový názov** a potom potiahnite prepínač **Kontextový názov** doprava, čím sa pri otvorení obrázka zobrazí kontextová značka (počasie, miesto, dátum a meno osoby).

Usporiadanie pomocou priečinkov

Môžete vytvoriť priečinok a organizovať obrázky alebo videá uložené v zariadení. Súbory môžete kopírovať alebo presúvať z jedného priečinka do druhého.

Ak chcete vytvoriť nový priečinok, ťuknite na položku . Zadať názov priečinka, ťuknite na tlačidlo **OK** a potom začiarknite obrázky alebo videá. Ťuknite na ľubovoľný vybraný záber alebo video, podržte ho, presuňte ho do nového priečinka a potom ťuknite na položku . Ak chcete položku skopírovať, ťuknite na položku **Kopíriť**, ak ju chcete presunúť, ťuknite na položku **Presunúť**.

Paper Artist

Táto aplikácia umožňuje, aby obrázky vyzerali ako ilustrácie so zábavnými efektmi a orámovaním.

Ťuknite na položku **Paper Artist** na obrazovke aplikácií.



V závislosti od oblasti nemusí byť táto aplikácia dostupná.

Upravte obrázok pomocou umeleckých nástrojov. Upravený obrázok sa uloží do priečinka **Galéria** → **Paper Pictures**.

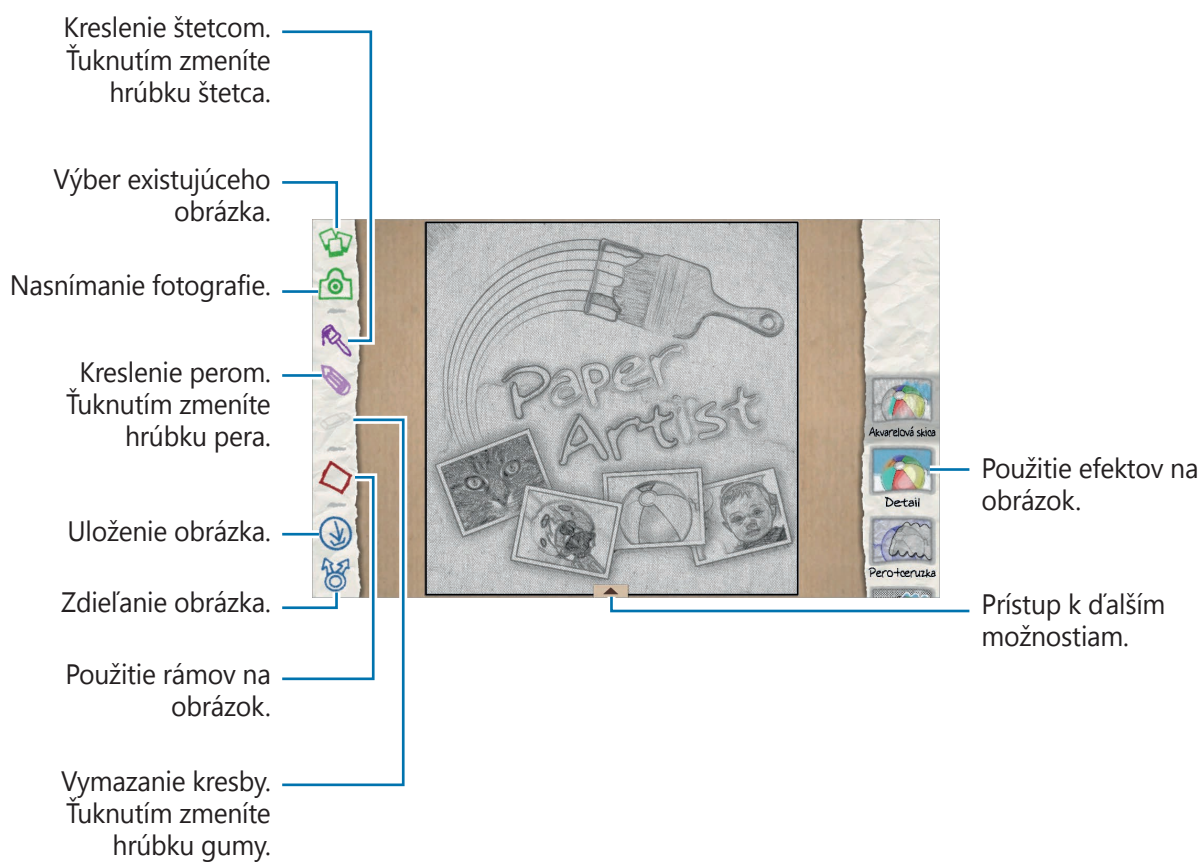

Video

Táto aplikácia umožňuje prehrávať videosúbory.

Ťuknite na položku **Video** na obrazovke aplikácií.



- V závislosti od verzie softvéru zariadenia nie sú niektoré formáty súborov podporované.
- V závislosti od použitého spôsobu kódovania sa niektoré súbory nemusia správne prehrať.
- V závislosti od oblasti nemusí byť táto aplikácia dostupná.

Prehrávanie videí

Vyberte video, ktoré chcete prehrať.

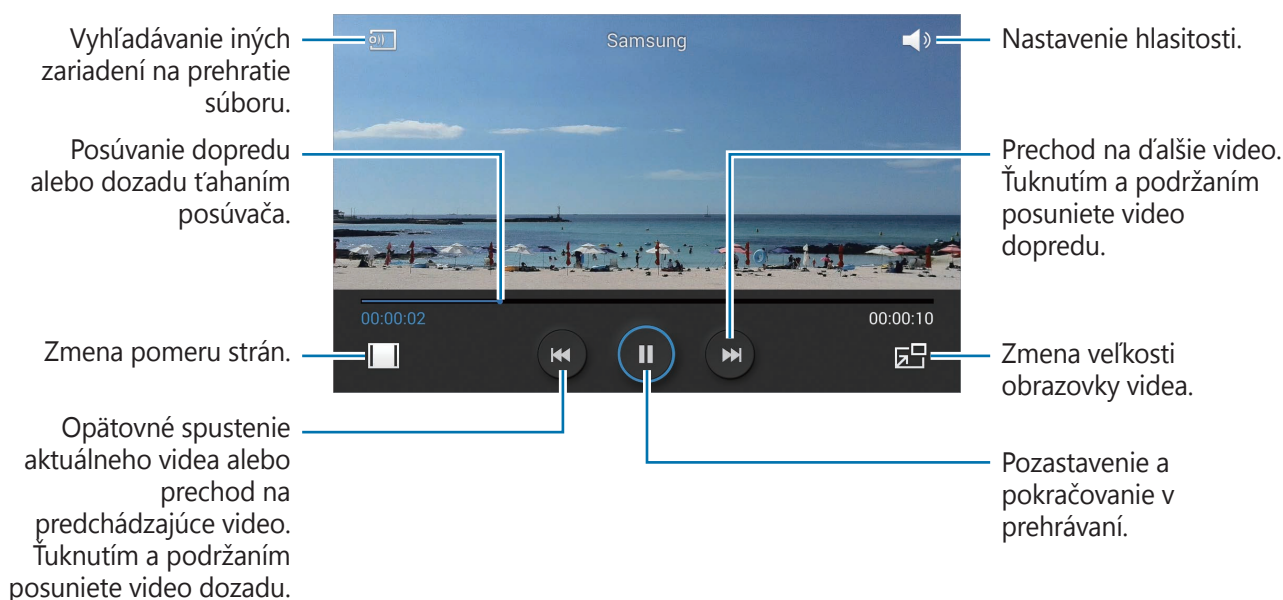

Odstraňovanie videí

Ťuknite na položky  → **Odstrániť**, začiarknutím vyberte videá a potom ťuknite na položku **Odstrániť**.

Zdieľanie videí

Ťuknite na položky  → **Zdieľať cez**, začiarknutím vyberte videá, ťuknite na položku **Hot**, a potom vyberte spôsob zdieľania.

Používanie funkcie Prehrávanie v okne

Táto funkcia umožňuje používať iné aplikácie bez toho aby ste museli zavrieť prehrávač videí. Ak chcete použiť prehrávanie v okne, počas sledovania videí ťuknite na položku .

Ak chcete prehrávač zväčšiť, roztiahnite na obrazovke dva prsty. Ak ho chcete zmenšiť, prsty stiahnite k sebe. Ak chcete presunúť prehrávač, presuňte ho na iné miesto.

Video Editor

Pomocou tejto aplikácie môžete upravovať videá a používať rôzne efekty.

Ťuknite na položku **Video Editor** na obrazovke aplikácií.



- V závislosti od verzie softvéru zariadenia nie sú niektoré formáty súborov podporované.
- V závislosti od použitého spôsobu kódovania sa niektoré súbory nemusia správne prehrať.
- V závislosti od vybraného motívu nie sú niektoré funkcie podporované.
- V závislosti od oblasti nemusí byť táto aplikácia dostupná.

Vytváranie videí

Nastavenie motívu snímok. Ak chcete pridať mediálne súbory, ťuknite na ikonu zodpovedajúcu požadovanému typu média na table v ľavej spodnej časti obrazovky a potom ťuknite na súbor. V prípade potreby zopakujte vkladanie súboru a operáciu ukončíte ťuknutím na tlačidlo **Hotovo**.

Ak chcete vymazať snímku, ťuknite a podržte snímku a potom ju presuňte do koša.

Ak chcete zmeniť usporiadanie snímok, ťuknite a podržte snímku a potom ju presuňte na nové miesto.

Ťuknite na položku  a pridajte efekt prechodu medzi snímkami.

Ak chcete projekt uložiť, ťuknite na položky  → **Uložiť**.

Ak chcete exportovať video ako súbor, ťuknite na položku **Exportovať**.

Vkladanie textu do videa

Vyberte snímku, ktorú chcete upraviť, zadajte text pomocou možnosti vloženia textu na table pravo, ťuknite na položku **Hotovo** a video uložte.

Strihanie segmentov videa

Vyberte snímku, ktorú chcete rozdeliť, presuňte počiatočnú značku na požadovaný počiatočný bod, presuňte koncovú značku na požadovaný koncový bod, ťuknite na položku **Hotovo** a video uložte.

Rozdeľovanie videí

Vyberte snímku, ktorú chcete rozdeliť, presuňte ju na bod rozdelenia, ťuknite na položku **Rozdeliť** → **Hotovo** a video uložte.

Používanie efektov na videá

Vyberte snímku, ktorú chcete upraviť, vyberte možnosť efektu na table vľavo, ťuknite na položku **Hotovo** a video uložte.

Fotopríbeh

Použite túto aplikáciu na vytvorenie vlastného digitálneho albumu na uchovanie svojich príbehov úhľadným a automatickým usporiadaním obrázkov.

Ťuknite na položku **Fotopríbeh** na obrazovke aplikácií.

Ak chcete spustiť **Fotopríbeh**, je nutné prevziať a nainštalovať aplikáciu. Ťuknite na tlačidlo **OK** a potom postupujte podľa pokynov na obrazovke.



V závislosti od oblasti nemusí byť táto aplikácia dostupná.

Vytváranie albumov príbehov

Vytváranie albumov príbehov výberom obrázkov z Galérie alebo obrázkov usporiadaných podľa informácií v značkách.

Ťuknite na položku **+** a potom vyberte možnosť.

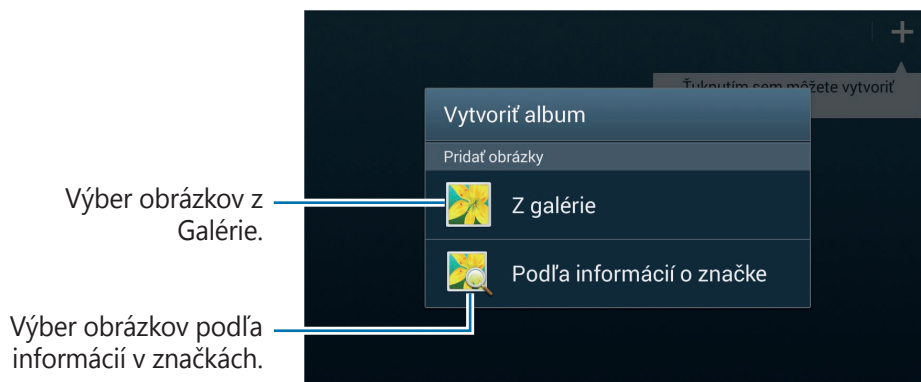

Vytváranie albumov z Galérie

Ťuknite na položku **Z galérie**, vyberte priečinok, vyberte obrázky a potom ťuknite na položku **✓**. Zadajte názov albumu, vyberte motív a titulný obrázok a potom ťuknite na položku **Vytvorit album**.

Vytváranie albumov podľa informácií v značkách

Vytváranie albumov usporiadaním fotografií podľa informácií v značkách, napríklad miesta nasnímania obrázka, objektov alebo času.

Ťuknite na položku **Podľa informácií o značke** a potom nastavte nasledujúce možnosti značky:

- **Miesto:** Zadanie miesta. Zariadenie usporiada obrázky z daného miesta. Ak chcete používať značky miesta, pred fotografovaním vo fotoaparáte aktivujte nastavenie Značka GPS. (str. 87)
- **Ľudia:** Výber osôb z označených obrázkov. Zariadenie usporiada nasnímané obrázky s týmito osobami. Ak chcete používať značky osôb, pridajte značky k obrázkom v Galérii. (str. 92)
- **Čas:** Zadanie časového obdobia. Zariadenie usporiada obrázky nasnímané počas nastaveného obdobia.

Po dokončení nastavovania ťuknite na položku **Hľadať fotografie**. Zadajte názov albumu, vyberte motív a titulný obrázok a potom ťuknite na položku **Vytvorit album**.

Prezeranie albumov príbehov

Vyberte album príbehov. Na prvej stránke sa zobrazí titulný obrázok. Posúvaním doľava alebo doprava zobrazíte obrázky v albume príbehov.

Na stránke albumu ťuknite na položku  a použite nasledujúce funkcie. Dostupné možnosti sa líšia v závislosti od stránky.

- **Upraviť názov:** Premenovanie albumu.
- **Pridať obsah:** Pridanie ďalšieho obsahu do albumu.
- **Odstrániť obsah:** Odstránenie obsahu z albumu.
- **Upraviť:** Zmena rozloženia stránky alebo úprava obrázkov na aktuálnej stránke.
- **Zmeniť motív:** Zmena motívu rozloženia stránky.
- **Zmeniť titulný obrázok:** Zmena titulného obrázka albumu.
- **Prezentácia:** Spustenie prezentácie s obrázkami v aktuálnom albume.
- **Zdieľať cez:** Odoslanie albumu ostatným používateľom.
- **Exportovať:** Exportovanie albumu do iných umiestnení uloženia.
- **Tlač:** Tlač albumu prostredníctvom pripojenia USB alebo Wi-Fi. Niektoré tlačiarne nemusia byť so zariadením kompatibilné.
- **Objednať fotoalbum:** Zadanie objednávky na vytlačenie albumu.
- **Odstrániť stránku:** Odstránenie stránky.

Úprava obrázkov

Ťuknite na obrázok na stránke v albume.



Ťuknite na položku  a potom použite nasledujúce funkcie:

- **Prezentácia:** Spustenie prezentácie alebo zmena nastavení prezentácie.
- **Nast. ako obal:** Nastavenie obrázka ako titulného obrázka albumu.
- **Otočiť doľava:** Otočenie obrázka proti smeru hodinových ručičiek.
- **Otočiť doprava:** Otočenie obrázka v smere hodinových ručičiek.

Vytváranie albumov s odporúčanými fotografiami

Pri vytvorení viacerých fotografií na jednom mieste zariadenie navrhne vytvorenie nového albumu na základe tohto miesta. Táto funkcia vám umožňuje pohodlné vytváranie albumov fotografií, ak sa zúčastňujete celodenných udalostí alebo cestujete.

Nastavenie domovského mesta

Nastavenie domovského mesta, aby mohlo zariadenie rozpoznať, či ste doma alebo cestujete. Zariadenie na základe vašej polohy navrhne vytvorenie albumov udalosti alebo cestovných albumov. Ak napríklad fotografujete mimo domovského mesta, zariadenie navrhne vytvorenie cestovného albumu.

Ťuknite na položky  → **Nastavenia** → **Domovské mesto** a potom vyberte spôsob nastavenia.

Nastavenie minimálneho počtu fotografií

Ťuknite na položky  → **Nastavenia** a potom presuňte prepínač vedľa typu albumu v časti **Návrhy** doprava. Vyberte typ albumu a nastavte minimálny počet fotografií.

Keď vytvoríte fotografie, ktoré spĺňajú nastavené kritériá, zariadenie navrhne vytvorenie albumu.



Keď zadaný prednastavený počet fotografií na deň prekročíte, zariadenie odporučí vytvorenie fotopríbehu.

Vytvorenie albumu udalosti alebo cestovného albumu

Ťuknite na položku  → **Z návrhov**. Vyberte album, zadajte názov albumu a potom ťuknite na položku **Vytvoriť album**.

Xtremera







Pomocou tejto aplikácie môžete zachytiť stopy hviezd alebo pohyblivé svetlá.

Na obrazovke aplikácií ťuknite na položku **Xtremera**.



V závislosti od oblasti nemusí byť táto aplikácia dostupná.

V režime snímania použite nasledujúce funkcie:

-  : Prechod na domovskú obrazovku.
-  : Prechod späť.
-  : Zmena možností fotoaparátu.
-  : Nasnímanie fotografie.
-  : Prezeranie fotografií.
-  : Zmena možností snímania.

Zachytenie stôp hviezd

Vytváranie obrázkov stôp hviezd nepretržitým snímaním fotografií a ich spojením.

Ťuknite na položky **Star Trail** → **Snímanie**, nastavte trvanie snímania a potom ťuknite na položku . Namontujte fotoaparát na statív. Posunutím fotoaparátu v smere šípky vyhľadajte Polárku a potom stlačením spúšte začnite fotografovať.



Funkciu vyhľadávania Polárky môžete aktivovať alebo deaktivovať ťuknutím na položku **Nájdí Polaris** a tlačidlo **ON** alebo **OFF**.

Zvýraznenie objektov alebo snímanie pohyblivých svetiel

Zvýraznenie objektov alebo snímanie pohyblivých svetiel nastavením dlhej expozície.

Zvýraznenie objektov

Ťuknite na položky **Light Art** → **Zvýraznenie** → **Snímanie**. Namontujte fotoaparát na statív a stlačením spúšte začnete snímať fotografiu. Objekt, ktorý chcete zvýrazniť, osvetlite zdrojom sveta, napríklad baterkou. Čím dlhšie bude zapnutý zdroj svetla, tým bude zvýraznená oblasť jasnejšia.

Zachytenie stôp svetla

Ťuknite na položky **Light Art** → **Luminografia** → **Snímanie**. Namontujte fotoaparát na statív a stlačením spúšte začnete snímať fotografiu. Posunutím zdroja svetla, napríklad baterky, nakreslite stopu svetla.

Zachytenie svetiel v kolísavom pohybe

Ťuknite na položky **Light Art** → **Kyvadlo** → **Snímanie**. Pripevnite zdroj svetla, napríklad baterku, k pevnému bodu a rozkolíšte ho nad zemou. Položte fotoaparát na rovnú plochu a objektív otočte smerom ku kolísajúcemu sa objektu. Stlačením spúšte začnete snímať fotografiu.

Hudba

Táto aplikácia umožňuje prehrávať hudbu.

Ťuknite na položku **Hudba** na obrazovke aplikácií.





- V závislosti od verzie softvéru zariadenia nie sú niektoré formáty súborov podporované.
- V závislosti od použitého spôsobu kódovania sa niektoré súbory nemusia správne prehrať.
- V závislosti od oblasti nemusí byť táto aplikácia dostupná.

Prehrávanie hudby

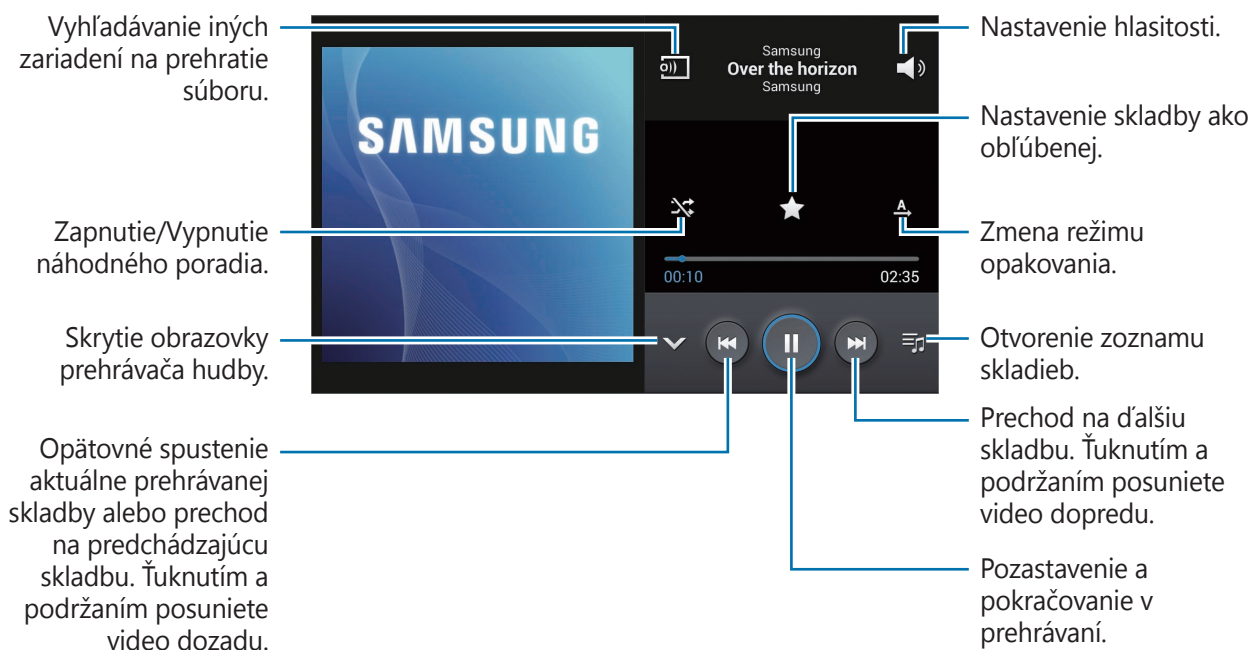
Vyberte kategóriu hudby a potom vyberte skladbu, ktorú chcete prehrať.





Ak chcete nastaviť hlasitosť všetkých skladieb na rovnakú úroveň, ťuknite na položky  → **Nastavenia** → **Inteligentná hlasitosť**.

 Keď je aktivovaná funkcia **Inteligentná hlasitosť**, úroveň hlasitosti môže byť vyššia ako úroveň hlasitosti zariadenia. Nepočúvajte hlasný zvuk príliš dlho, aby ste si nepoškodili sluch.

Vytváranie zoznamov skladieb

Táto funkcia vám umožňuje vytvoriť si vlastný výber skladieb.

Ťuknite na položku **Zoznamy skladieb** a potom ťuknite na položky  → **Vytvoriť zoznam skladieb**. Zadáajte názov a ťuknite na tlačidlo **OK**. Ťuknite na položku **Pridať hudbu**, vyberte skladby, ktoré sa majú pridať, a potom ťuknite na tlačidlo **Hotovo**.

Ak chcete do zoznamu skladieb pridať aktuálne prehrávanú skladbu, ťuknite na položky  → **Pridať do zoznamu skladieb**.

YouTube

Táto aplikácia umožňuje sledovať videá z webovej lokality YouTube.

Ťuknite na položku **YouTube** na obrazovke aplikácií.



V závislosti od oblasti nemusí byť táto aplikácia dostupná.

Sledovanie videí

Ťuknite na položku  a zadajte kľúčové slovo. Vybratím jedného zo zobrazených výsledkov vyhľadávania spustíte dané video.

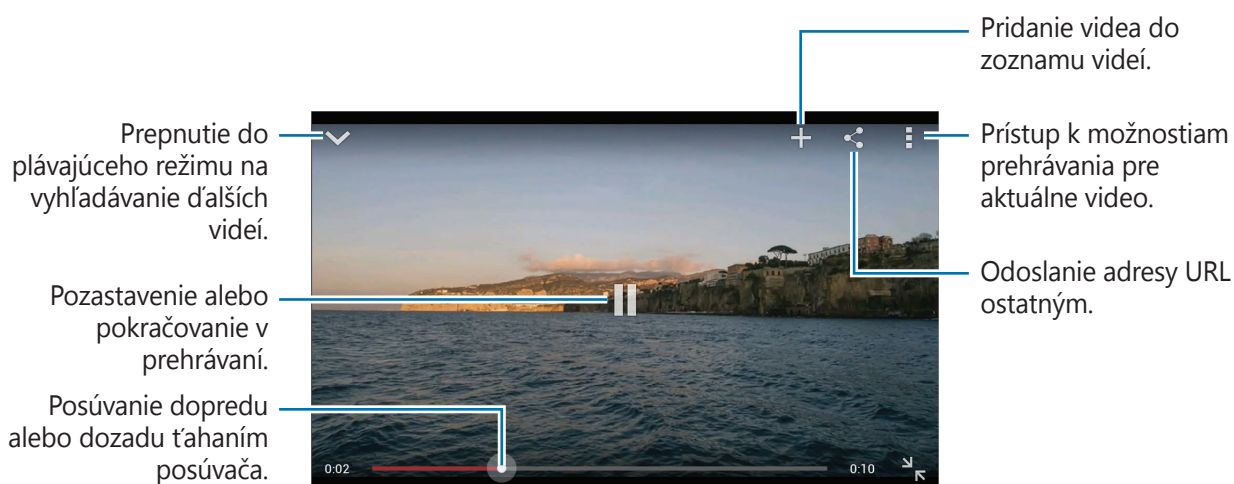

Zdieľanie videí

Vyberte video, ktoré chcete zobraziť, ťuknite na položku  a vyberte spôsob zdieľania.

Odobzďavanie videí

Ťuknite na položky  → **Odobzďvané videá** → , vyberte video, zadajte informácie videa a potom ťuknite na položku .

Komunikácia

Kontakty

Táto aplikácia umožňuje spravovať kontakty vrátane telefónnych čísel, e-mailových adries a ďalších informácií.

Ťuknite na položku **Kontakty** na obrazovke aplikácií.





V závislosti od oblasti nemusí byť táto aplikácia dostupná.

Správa kontaktov

Ťuknite na položku **Kontakty**.

Vytvorenie kontaktu

Ťuknite na položku **+** a zadajte informácie kontaktu.

- : Pridanie obrázka.
-  / : Pridanie alebo odstránenie poľa kontaktu.

Úprava kontaktu

Vyberte kontakt, ktorý chcete upraviť, a potom ťuknite na položku .

Odstránenie kontaktu

Vyberte kontakt, ktorý chcete odstrániť, a potom ťuknite na položky  → **Odstrániť**.



Vyhľadávanie kontaktov

Ťuknite na položku **Kontakty**.

Použite jeden z nasledujúcich spôsobov vyhľadávania:

- Prechádzajte nahor alebo nadol zoznamom kontaktov.
- Ak sa chcete v zozname posúvať rýchlejšie, ťahajte prst pozdĺž indexu na pravej strane zoznamu kontaktov.
- Ťuknite na vyhľadávacie pole v hornej časti zoznamu kontaktov a zadajte kritériá vyhľadávania.

Po vybratí kontaktu vykonajte jeden z nasledujúcich krokov:

- : Pridanie medzi obľúbené kontakty.
- : Vytvorenie e-mailu.

Zobrazenie kontaktov

Ťuknite na položku **Kontakty**.

V predvolenom nastavení sa v zariadení zobrazujú všetky kontakty uložené v zariadení alebo v inom konte. Ťuknite na položky  → **Kontakty na zobrazenie** a potom vyberte miesto, kde sú kontakty uložené.

Presunutie kontaktov

Ťuknite na položku **Kontakty**.

Presunutie kontaktov na Google

Ťuknite na položky  → **Zlúčiť kontá** → **Zlúčiť s kontom Google**. Kontakty presunuté do kontaktov Google sa v zozname kontaktov objavujú s ikonou .

Presunutie kontaktov do konta Samsung

Ťuknite na položky  → **Zlúčiť kontá** → **Zlúčiť s kontom Samsung account**. Kontakty presunuté do kontaktov Samsung sa v zozname kontaktov objavujú s ikonou .

Importovanie alebo exportovanie kontaktov

Ťuknite na položku **Kontakty**.

Importovanie kontaktov

Ťuknite na položky  → **Import/export** a potom vyberte možnosť importovania.

Exportovanie kontaktov

Ťuknite na položky  → **Import/export** a potom vyberte možnosť exportovania.

Zdieľanie kontaktov

Ťuknite na položky  → **Zdieľať vizitku cez**, vyberte kontakty, ťuknite na tlačidlo **Hotovo** a vyberte spôsob zdieľania.

Oblíbené kontakty

Ťuknite na položku **Oblíbené**.

Ťuknite na položku  a vykonajte jeden z nasledujúcich krokov:

- **Hľadať**: Vyhľadávanie kontaktov.
- **Pridať do oblíbených položiek**: Pridanie kontaktov medzi oblíbené kontakty.
- **Odstrániť z oblíbených položiek**: Odstránenie kontaktov z oblíbených kontaktov.
- **Zobrazenie mriežky / Zobrazenie zoznamu**: Zobrazenie kontaktov vo forme mriežky alebo zoznamu.

Skupiny kontaktov

Ťuknite na položku **Skupiny**.

Pridanie kontaktov do skupiny

Vyberte skupinu a ťuknite na položku . Vyberte kontakty, ktoré chcete pridať, a potom ťuknite na tlačidlo **Hotovo**.

Správa skupín

Ťuknite na položku  a vykonajte jeden z nasledujúcich krokov:

- **Vytvoriť:** Vytvorenie novej skupiny.
- **Hľadať:** Vyhľadávanie kontaktov.
- **Zmeniť poradie:** Ťuknite na položku  vedľa názvu skupiny, podržte ju, potiahnite ju nahor alebo nadol na iné miesto a potom ťuknite na tlačidlo **Hotovo**.
- **Vymazať skupiny:** Vyberte skupiny pridané používateľom a ťuknite na tlačidlo **Odstrániť**. Predvolené skupiny nemožno odstrániť.

Odoslanie e-mailu členom skupiny

Vyberte skupinu, ťuknite na položky  → **Odoslať e-mail**, vyberte členov a potom ťuknite na tlačidlo **Hotovo**.

Vizitka

Ťuknite na položku **Kontakty**.

Táto funkcia umožňuje vytvoriť vizitku a odoslať ju ostatným.

Ťuknite na položku **Nastaviť profil**, zadajte podrobnosti, ako je napríklad telefónne číslo, e-mailová adresa a poštová adresa, a potom ťuknite na tlačidlo **Uložiť**. Ak ste pri nastavovaní zariadenia uložili informácie o používateľovi, vyberte vizitku a ťuknutím na položku  upravte informácie.

Ak chcete zdieľať vizitku s inými používateľmi, ťuknite na položky  → **Zdieľať vizitku cez** a potom vyberte spôsob zdieľania.

E-mail

Túto aplikáciu použijete na odosielanie alebo zobrazovanie e-mailových správ.

Ťuknite na položku **E-mail** na obrazovke aplikácií.



V závislosti od oblasti nemusí byť táto aplikácia dostupná.



Nastavenie e-mailových kont

Keď prvýkrát otvoríte položku **E-mail**, nastavte e-mailové konto.

Zadajte e-mailovú adresu a heslo. Ak pridávate súkromné e-mailové konto, ako je napríklad konto služby Google Mail, ťuknite na položku **Ďalší**. Ak pridávate firemné e-mailové konto, ťuknite na položku **Manuálne nastav**. Nastavenie dokončíte podľa zobrazených pokynov.

Ak chcete nastaviť ďalšie e-mailové konto, ťuknite na položky  → **Nastavenia** → **Pridať konto**.

Odosielanie správ

Ťuknite na e-mailové konto, ktoré chcete použiť, a potom ťuknite na položku  v hornej časti obrazovky. Zadajte príjemcov, predmet a správu a potom ťuknite na položku .

Ak chcete pridať príjemcu zo zoznamu kontaktov, ťuknite na položku .

Ťuknutím na položku  priložte obrázky, videá, kontakty a ďalšie položky.

Ak chcete do správy vložiť obrázky, kontakty, informácie o polohe a ďalšie informácie, ťuknite na položku .

Odosielanie naplánovaných správ

Počas vytvárania správy ťuknite na položky  → **Naplánovať odoslanie**. Začiarknite možnosť **Naplánovať odoslanie**, nastavte čas a dátum a potom ťuknite na tlačidlo **Hotovo**.



- Ak je zariadenie počas naplánovaného času vypnuté, nie je pripojené k sieti alebo je sieť nestabilná, správa sa neodošle.
- Táto funkcia používa dátum a čas nastavený v zariadení. Dátum a čas môže byť nesprávny, ak prechádzate medzi časovými pásmami a sieť tieto informácie neaktualizuje.

Čítanie správ

Vyberte e-mailové konto, ktoré chcete použiť, a načítajú sa nové správy. Ak chcete načítať nové správy manuálne, ťuknite na položku .

Ťuknutím zobrazte správu, ktorú si chcete prečítať.

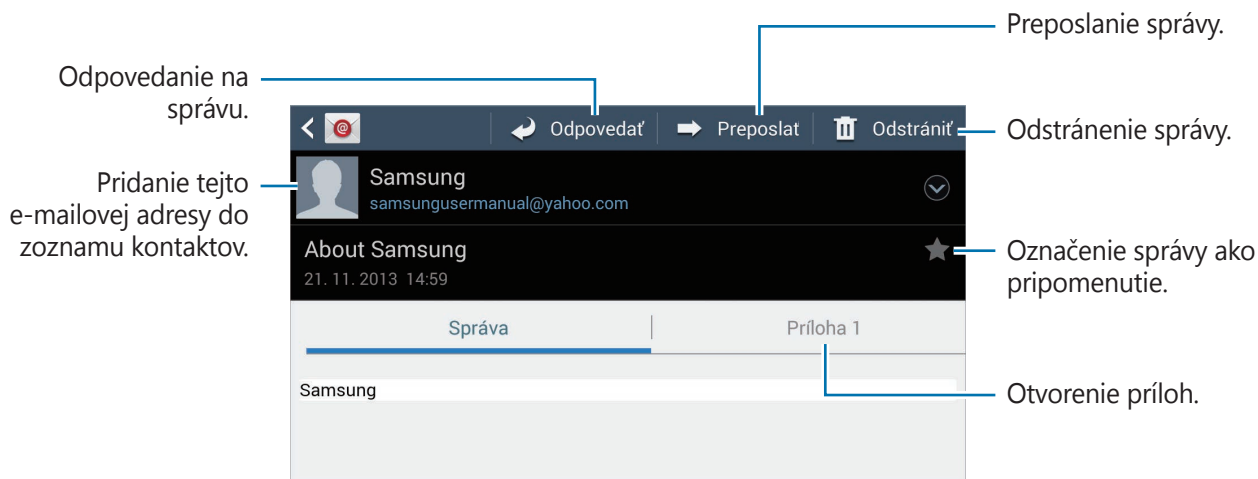

Ťuknutím na kartu príloh otvorte prílohy a potom ťuknutím na položku  prílohu uložte.

Google Mail



Táto aplikácia poskytuje rýchly a priamy prístup k službe Google Mail.

Ťuknite na položku **Google Mail** na obrazovke aplikácií.



- V závislosti od oblasti nemusí byť táto aplikácia dostupná.
- V závislosti od oblasti môže mať táto aplikácia iné označenie.

Odosielanie správ

V ľubovoľnej poštovej schránke ťuknite na položku , zadajte príjemcov, predmet a správu a potom ťuknite na položku .

Ak chcete priložiť obrázky, ťuknite na položky  → **Priložiť obrázok**.

Ak chcete priložiť videá, ťuknite na položky  → **Priložiť video**.

Ak chcete pridať ďalších príjemcov, ťuknite na položky  → **Pridať kópia alebo skrytú kópia**.

Ak chcete správu uložiť a odoslať ju neskôr, ťuknite na položky ☰ → **Uložiť koncept**.

Ak chcete začať odznova, ťuknite na položky ☰ → **Zahodiť**.

Ak chcete zmeniť nastavenia služby Google Mail, ťuknite na položky ☰ → **Nastavenia**.

Ak chcete odoslať názor na vývoj aplikácií, ťuknite na položky ☰ → **Odoslať pripomienky**.

Ak chcete získať prístup k informáciám Pomocníka služby Google Mail, ťuknite na položky ☰ → **Pomocník**.

Čítanie správ

Ťuknutím zobrazte správu, ktorú si chcete prečítať.

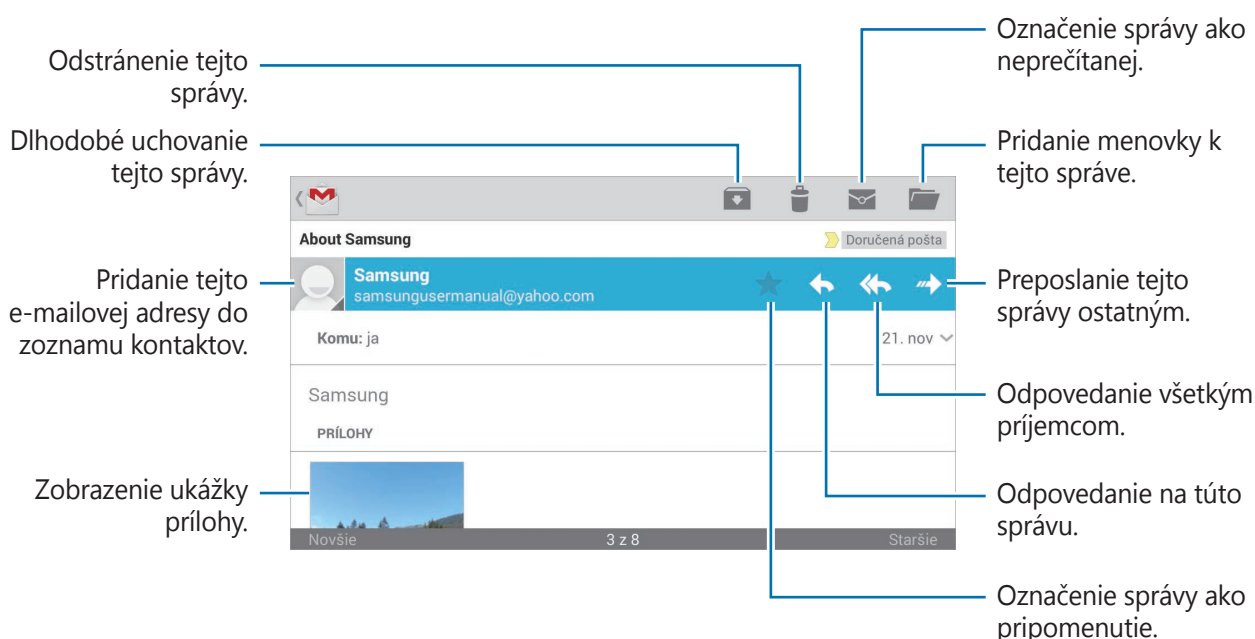

Obrazovka sa môže líšiť v závislosti od vybraného konta.

Menovky

Aplikácia Google Mail používa namiesto priečinkov menovky. Po spustení aplikácie Google Mail sa zobrazia správy s označením Doručená pošta.

Ťuknutím na položku ☰ zobrazíte správy s inými menovkami.

Ak chcete správu označiť menovkou, ťuknite na správu a podržte ju, ťuknite na položky ☰ → **Zmeniť menovky** a potom vyberte menovku, ktorú chcete priradiť.

Hangouts

Táto aplikácia umožňuje konverzovať s inými osobami.

Ťuknite na položku **Hangouts** na obrazovke aplikácií.



V závislosti od oblasti nemusí byť táto aplikácia dostupná.

Vyberte priateľa zo zoznamu priateľov alebo zadajte údaje a vyhľadajte a vyberte priateľa z výsledkov, a začnite konverzovať.

Google+

Táto aplikácia vám umožní ostať v kontakte s osobami prostredníctvom služby sociálnej siete od spoločnosti Google.

Ťuknite na položku **Google+** na obrazovke aplikácií.



V závislosti od oblasti nemusí byť táto aplikácia dostupná.

Ťuknutím na položku **Všetky** zmeňte kategóriu a potom posúvaním nahor alebo nadol zobrazujte príspevky z kruhov.

Ak chcete použiť ďalšie funkcie sociálnej siete, ťuknite na položku .



G+ Fotky



Pomocou tejto aplikácie môžete zdieľať fotografie alebo videá prostredníctvom sociálnej siete od spoločnosti Google.

Ťuknite na položku **G+ Fotky** na obrazovke aplikácií.



V závislosti od oblasti nemusí byť táto aplikácia dostupná.

Ťuknutím na položky  →  vyberte fotografie alebo videá a potom použite jednu z nasledujúcich možností:

- **Zdieľať:** Zdieľanie fotografií alebo videí.
-  : Zdieľanie záberov prostredníctvom aplikácie Hangouts.
-  : Odstránenie fotografií alebo videí.
-  : Vytvorenie nového albumu a skopírovanie fotografií alebo videí.

ChatON

Táto aplikácia umožňuje konverzovať s iným zariadením.

Ťuknite na položku **ChatON** na obrazovke aplikácií.



V závislosti od oblasti nemusí byť táto aplikácia dostupná.

Zoznam priateľov si môžete vytvoriť zadaním telefónnych čísel alebo e-mailových adries z konta Samsung alebo výberom priateľov zo zoznamu návrhov.

Ťuknite na položky  → **Začať diskúciu** a vyberte priateľa, s ktorým chcete začať konverzáciu.

Web a sieť

Internet

Táto aplikácia umožňuje prehľadávať internet.

Ťuknite na položku **Internet** na obrazovke aplikácií.



V závislosti od oblasti nemusí byť táto aplikácia dostupná.

Zobrazenie webových stránok

Ťuknite na pole adresy, zadajte webovú adresu a potom ťuknite na položku **OK**.

Ak chcete zdieľať, uložiť alebo tlačiť aktuálne zobrazenú webovú stránku, ťuknite na položku .

Otvorenie novej stránky

Ťuknite na položky  → **Nové okno**.

Ak chcete prejsť na inú webovú stránku, ťuknite na položku  a ťuknutím vyberte stránku.

Vyhľadávanie na webe pomocou hlasu

Ťuknite na pole adresy, ťuknite na položku , povedzte kľúčové slovo a potom vyberte jeden zo zobrazených návrhov kľúčových slov.





V závislosti od oblasti nemusí byť táto funkcia dostupná.

Záložky

Ak chcete uložiť aktuálnu webovú stránku medzi záložky, ťuknite na položky  → **Pridať záložku**.

Ak chcete otvoriť webovú stránku uloženú medzi záložkami, ťuknite na položku  a vyberte požadovanú stránku.

História

Ak chcete otvoriť webovú stránku zo zoznamu naposledy navštívených webových stránok, ťuknite na položku  → **História**. Ak chcete históriu vymazať, ťuknite na položku  → **Vymazať históriu**.

Odkazy

Ak chcete prepojenie na webovú stránku otvoriť v novom okne, uložiť, alebo skopírovať, ťuknite naň, podržte ho a vyberte požadovanú možnosť.

Ak chcete zobrazit' uložené odkazy, použite položku **Stiahnuté položky**. (str. 135)

Zdieľanie webových stránok

Ak chcete zdieľať adresu webovej stránky s ostatnými, ťuknite na položku  → **Zdieľať cez**.

Ak chcete zdieľať časť webovej stránky, ťuknite na požadovaný text, podržte ho a potom ťuknite na položku **Zdieľať cez**.

Chrome

Táto aplikácia umožňuje vyhľadávať informácie a prehľadávať webové stránky.

Ťuknite na položku **Chrome** na obrazovke aplikácií.



V závislosti od oblasti nemusí byť táto aplikácia dostupná.

Zobrazenie webových stránok

Ťuknite na pole adresy a zadajte webovú adresu alebo kritériá vyhľadávania.

Otvorenie novej stránky

Ťuknite na položku  → **Nová karta**.

Ak chcete prejsť na inú webovú stránku, ťuknite na položku  → vyberte webovú stránku.

Vyhľadávanie na webe pomocou hlasu

Ťuknite na pole adresy, ťuknite na položku , povedzte kľúčové slovo a potom vyberte jeden zo zobrazených návrhov kľúčových slov.

Synchronizácia s inými zariadeniami

Otvorené karty a záložky môžete synchronizovať a používať v aplikácii Chrome v inom zariadení, v ktorom ste prihlásení pomocou toho istého konta Google.

Ak chcete zobrazit' otvorené karty na iných zariadeniach, ťuknite na položky  → **Iné zariadenia**. Vyberte webovú stránku, ktorú chcete otvoriť.

Ak chcete zobrazit' záložky, ťuknite na položku .

Bluetooth

Funkcia Bluetooth vytvára priame bezdrôtové pripojenie medzi dvomi zariadeniami na krátku vzdialenosť. Pomocou funkcie Bluetooth môžete vymieňať dáta alebo mediálne súbory s inými zariadeniami.



- Spoločnosť Samsung nezodpovedá za stratu, zachytenie ani nesprávne použitie dát odosielaných alebo prijímaných prostredníctvom funkcie Bluetooth.
- Vždy sa uistite, že zdieľate (prijímate) údaje so zariadeniami, ktoré sú dôveryhodné a správne zabezpečené. Ak sú medzi zariadeniami prekážky, prevádzkový dosah môže byť kratší.
- Niektoré zariadenia, najmä tie, ktoré nie sú testované alebo schválené spoločnosťou Bluetooth SIG, nemusia byť so zariadením kompatibilné.
- Funkciu Bluetooth nepoužívajte na nezákonné účely (napríklad na odosielanie pirátskych kópií súborov alebo nezákonné odosielanie komerčných informácií). Spoločnosť Samsung nezodpovedá za dôsledky nezákonného použitia funkcie Bluetooth.
- V závislosti od oblasti nemusí byť táto funkcia dostupná.

Ak chcete aktivovať funkciu Bluetooth, na obrazovke aplikácií ťuknite na položky **Nastavenia** → **Pripojenia** → **Bluetooth** a potom potiahnite prepínač **Bluetooth** doprava.

Párovanie s inými zariadeniami Bluetooth

Na obrazovke aplikácií ťuknite na položky **Nastavenia** → **Pripojenia** → **Bluetooth** → **Vyhľadať**, čím sa zobrazí zoznam zistených zariadení. Vyberte zariadenie, s ktorým chcete spárovať svoje zariadenie, a potvrdte operáciu prijatím automaticky vygenerovaného prístupového kľúča v oboch zariadeniach.

Odosielanie a prijímanie dát

Prenos dát prostredníctvom funkcie Bluetooth podporujú mnohé aplikácie. Príkladom je aplikácia **Galéria**. Otvorte aplikáciu **Galéria**, vyberte obrázok, ťuknite na položky  → **Bluetooth** a vyberte jedno zo zariadení Bluetooth. Prijatím požiadavky na autorizáciu Bluetooth na druhom zariadení potom spustíte prenos obrázka. Prenesený súbor sa uloží do priečinka **Bluetooth**. Ak ste prijali kontakt, automaticky sa pridá do zoznamu kontaktov.

Samsung Link

Táto aplikácia umožňuje prehrávať obsah uložený vo vzdialených zariadeniach alebo službách webového ukladacieho priestoru prostredníctvom internetu. Môžete prehrať a odoslať multimediálne súbory zo svojho zariadenia do iného zariadenia alebo do služby webového ukladacieho priestoru.

Ak chcete používať túto aplikáciu, musíte sa prihlásiť pomocou konta Samsung a zaregistrovať dve alebo viaceré zariadenia. Spôsoby registrácie sa môžu líšiť v závislosti od typu zariadenia.

Ťuknite na položku **Samsung Link** na obrazovke aplikácií.



V závislosti od oblasti nemusí byť táto aplikácia dostupná.

Pri otvorení tejto aplikácie sa zobrazí celý obsah zo zaregistrovaných zariadení a služieb ukladacieho priestoru. Môžete ich prehľadávať a prehrávať.

Odosielanie súborov



Súbory môžete odoslať do iných zariadení alebo ich odovzdať do služieb webového ukladacieho priestoru.

Ťuknutím na položku  vyberte zariadenie alebo webový ukladací priestor a posunutím doľava alebo doprava vyberte kategóriu médií.

Potom ťuknite na položku , vyberte súbory a ťuknite na položku .

Zdieľanie súborov

Ťuknutím na položku  vyberte zariadenie alebo webový ukladací priestor a posunutím doľava alebo doprava vyberte kategóriu médií.

Potom ťuknite na položku , vyberte súbory, ťuknite na položku  a potom vyberte spôsob zdieľania.

Prehrávanie súborov na vzdialenom zariadení

Ťuknutím na položku  vyberte zariadenie alebo webový ukladací priestor a posunutím doľava alebo doprava vyberte kategóriu médií.



Potom ťuknite na položku , vyberte súbory, ťuknite na položku  a potom vyberte zariadenie.



- Podporované formáty súborov sa môžu líšiť v závislosti od zariadení pripojených ako Mediálne zariadenie (MTP).
- V závislosti od sieťového pripojenia sa niektoré súbory môžu počas prehrávania ukladať do medzipamäte.

Správa obsahu v službe webového ukladacieho priestoru

Vyberte službu webového ukladacieho priestoru a zobrazte a spravujte súbory.

Ak chcete prenášať súbory medzi zariadením a službou webového ukladacieho priestoru, ťuknite na položku , vyberte súbory a potom ťuknite na položku .

Ak chcete zaregistrovať služby webového ukladacieho priestoru v zariadení, ťuknite na položky  → **Pridať miesto ukladania** a potom vyberte službu webového ukladacieho priestoru.

Group Play

Pomocou tejto aplikácie si môžete užívať okamihy s priateľmi zdieľaním a prehrávaním obsahu. Vytvorte reláciu Skupinového prehrávania alebo sa k nej pridajte a potom zdieľajte obsah, napríklad obrázky alebo dokumenty.

Ťuknite na položku **Group Play** na obrazovke aplikácií.



- V závislosti od oblasti nemusí byť táto aplikácia dostupná.
- Počas používania tejto aplikácie nie je k dispozícii prístup na internet prostredníctvom siete Wi-Fi.

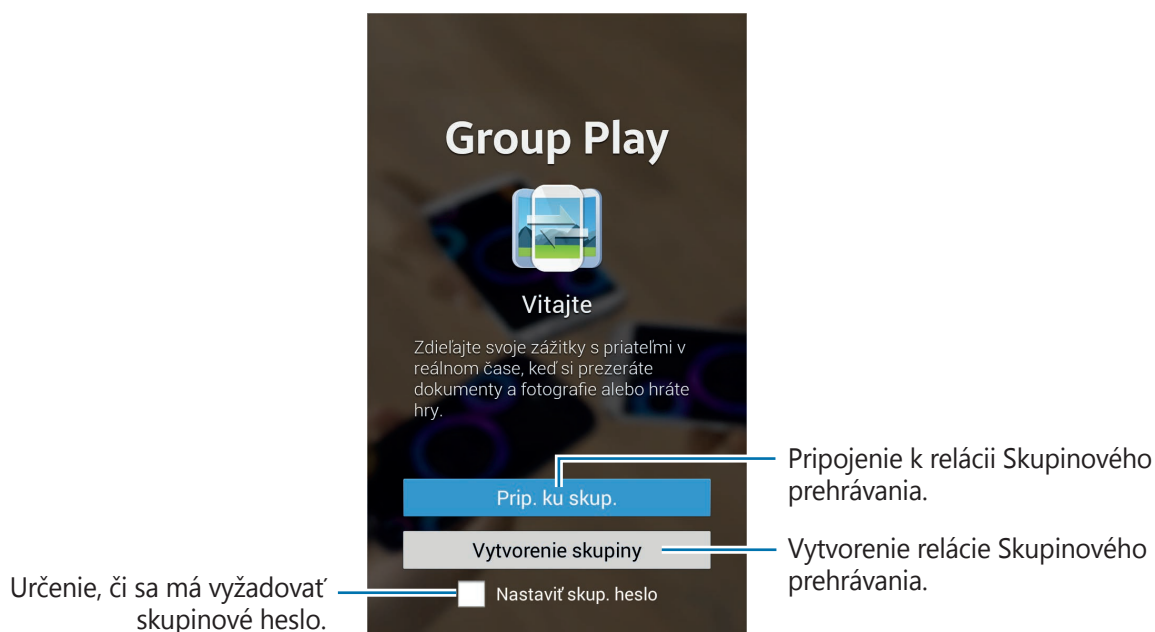

Vytvorenie skupiny pre aplikáciu Skupinového prehrávania

Ak vytvoríte reláciu Skupinového prehrávania, k relácii sa môžu pripojiť iné zariadenia a zdieľať obsah.

Ak pre reláciu Skupinového prehrávania použijete heslo, ostatné zariadenia musia heslo zadať na pripojenie k relácii. Ak chcete použiť heslo, začiarknite možnosť **Nastaviť skup. heslo**.

Ťuknite na položku **Vytvorenie skupiny**, nastavte heslo a potom použite nasledujúce funkcie:

- **Zdieľať fotografie:** Výber obrázkov, ktoré chcete zdieľať.
- **Zdieľať dokumenty:** Výber dokumentov, ktoré chcete zdieľať.
- **Hranie hier a ďalšie:** Hranie hier online s priateľmi.

Pripojenie sa k aplikácii Skupinového prehrávania

Pripojenie k relácii Skupinového prehrávania vytvorenej pomocou iného zariadenia.

Ťuknite na položku **Prip. ku skup.**, vyberte reláciu skupinového prehrávania a potom v prípade potreby zadajte heslo skupiny.

Používanie ďalších funkcií v relácii Skupinového prehrávania

Počas zdieľania obsahu s inými zariadeniami môžete používať nasledujúce funkcie:

Ťuknite na položku  a napíšte poznámku alebo kreslite na obrazovku. Všetci účastníci budú môcť vidieť, čo vytvárate.

Ťuknutím na položku  zobrazíte všetky zdieľané obrázky v mozaikovom rozložení.

Ťuknutím na položku  alebo  vyberiete viac obrázkov alebo dokumentov.

Ťuknutím na položku  zobrazíte účastníkov skupiny.

Obchody s aplikáciami a médiami

Obchod Play

Pomocou tejto aplikácie si môžete zakúpiť a prevziať aplikácie a hry, ktoré možno spustiť v zariadení.

Ťuknite na položku **Obchod Play** na obrazovke aplikácií.



V závislosti od oblasti nemusí byť táto aplikácia dostupná.

Inštalácia aplikácií

Aplikácie môžete prehľadávať podľa kategórie alebo môžete ťuknúť na položku  a vyhľadávať zadaním kľúčového slova.

Vybratím aplikácie zobrazíte informácie. Ak chcete aplikáciu stiahnuť, ťuknite na položku **INŠTALOVAŤ**. Ak je aplikácia spoplatnená, ťuknite na cenu a podľa zobrazených pokynov dokončíte proces nákupu.



- Po sprístupnení novej verzie niektorej z nainštalovaných aplikácií sa v hornej časti obrazovky zobrazí ikona aktualizácie, ktorá vás upozorňuje na to, aby ste aktualizovali príslušnú aplikáciu. Ak chcete aplikáciu aktualizovať, otvorte panel oznámení a ťuknite na ikonu.
- Ak chcete inštalovať aplikácie prevzaté z iných zdrojov, na obrazovke aplikácií postupne ťuknite na položky **Nastavenia** → **Ďalšie** → **Zabezpečenie** → **Neznáme zdroje**.

Odiňštalovanie aplikácií

Odiňštalujte aplikácie zakúpené z obchodu **Obchod Play**.

Ťuknite na položky  → **Moje aplikácie**, v zozname nainštalovaných aplikácií vyberte aplikáciu, ktorú chcete odstrániť, a potom ťuknite na položku **ODIŇŠTALOVAŤ**.

Samsung Apps

Pomocou tejto aplikácie si môžete zakúpiť a prevziať originálne aplikácie od spoločnosti Samsung. Ďalšie informácie nájdete na lokalite apps.samsung.com.

Ťuknite na položku **Samsung Apps** na obrazovke aplikácií.



V závislosti od oblasti nemusí byť táto aplikácia dostupná.

Inštalácia aplikácií

Aplikácie môžete prehľadávať podľa kategórie.

Ak chcete vyhľadať aplikáciu, ťuknite na položku  v hornej časti obrazovky a zadajte kľúčové slovo do vyhľadávacieho poľa.

Vybratím aplikácie zobrazíte informácie. Ak chcete aplikáciu prevziať, ťuknite na položku **Zadarmo**. Ak je aplikácia spoplatnená, ťuknite na cenu a podľa zobrazených pokynov dokončíte proces nákupu.



Po sprístupnení novej verzie niektorej z nainštalovaných aplikácií sa v hornej časti obrazovky zobrazí ikona aktualizácie, ktorá vás upozorňuje na to, aby ste aktualizovali príslušnú aplikáciu. Ak chcete aplikáciu aktualizovať, otvorte panel oznámení a ťuknite na ikonu.

Play Books

Táto aplikácia umožňuje čítať a preberať súbory kníh.

Ťuknite na položku **Play Books** na obrazovke aplikácií.



V závislosti od oblasti nemusí byť táto aplikácia dostupná.

Filmy Play

Táto aplikácia umožňuje sledovať, preberať a požičiavať filmy alebo televízne programy.

Ťuknite na položku **Filmy Play** na obrazovke aplikácií.



V závislosti od oblasti nemusí byť táto aplikácia dostupná.

Hudba Play

Táto aplikácia vám umožní počúvať hudbu zo zariadenia alebo prenášať hudbu z cloudovej služby Google.

Ťuknite na položku **Hudba Play** na obrazovke aplikácií.



V závislosti od oblasti nemusí byť táto aplikácia dostupná.

Kiosk Play

Pomocou tejto aplikácie môžete nakupovať noviny alebo časopisy, alebo sa prihlásiť na ich odber.

Ťuknite na položku **Kiosk Play** na obrazovke aplikácií.



V závislosti od oblasti nemusí byť táto aplikácia dostupná.

Hry Play

Pomocou tejto aplikácie môžete preberať a hrať hry.

Ťuknite na položku **Hry Play** na obrazovke aplikácií.



V závislosti od oblasti nemusí byť táto aplikácia dostupná.

Pomôcky

Poznámka S

Táto aplikácia umožňuje vytvoriť poznámku pomocou obrázkov a hlasových nahrávok.

Ťuknite na položku **Poznámka S** na obrazovke aplikácií.





V závislosti od oblasti nemusí byť táto aplikácia dostupná.

Vytváranie poznámok

Vytvorte poznámky s obohateným obsahom nakreslením obrázkov prstom alebo pridaním obrázkov alebo hlasových poznámok.

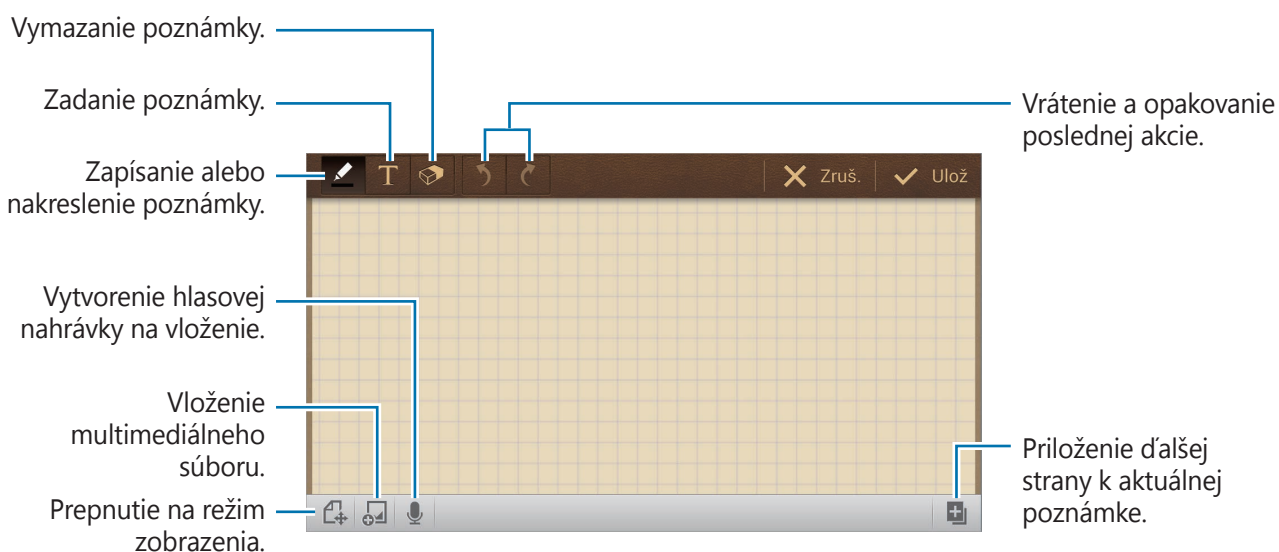
Ťuknite na položku **+📎**, aby ste mohli písať alebo kresliť na obrazovku alebo na položku **+T**, aby ste zadali text pomocou klávesnice.



Pri zapisovaní poznámky ešte raz ťuknite na položku , čím zmeníte typ pera, hrúbku čiary alebo farbu pera.

Pri vymazávaní rukou napísanej poznámky môžete opätovným ťuknutím na položku  zmeniť veľkosť gumy alebo ťuknutím na položku **Vymazať všetko** vymazať poznámku.

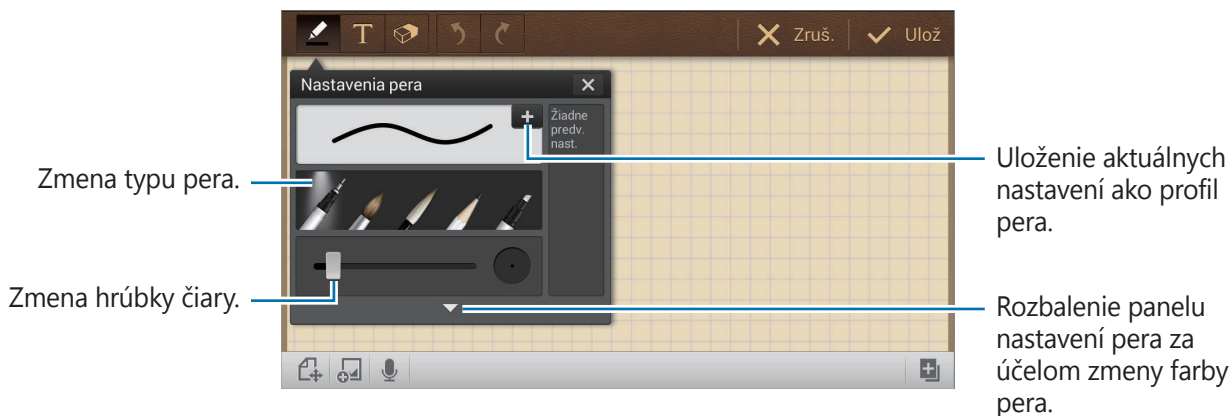

Ak chcete zmeniť pozadie hárka, postupne ťuknite na položky  → **Zmeniť pozadie**.

Ak chcete pridať značky, postupne ťuknite na položky  → **Pr. znač.**

Vloženie multimediálnych súborov alebo hlasovej nahrávky

Multimediálne súbory pridáte ťuknutím na . Ak chcete vložiť hlasovú nahrávku, ťuknite na položku .

Prehľadávanie poznámok

Miniatury poznámok môžete prehľadávať ich posúvaním nahor alebo nadol.

Ak chcete vyhľadať poznámku, postupne ťuknite na položky  → **Vyhľadávanie**.

Ak chcete poznámky odstrániť, postupne ťuknite na položky  → **Odstrániť**.

Ak chcete poznámky zoradiť podľa dátumu, názvu, označenia alebo ďalších vlastností, postupne ťuknite na položky  → **Usporiadať podľa**.

Ak chcete zmeniť režim zobrazenia, postupne ťuknite na položky  → **Zobrazenie zoznamu**.

Ak chcete vytvoriť poznámku importovaním súboru, postupne ťuknite na položky  → **Importovať**.

Ak chcete exportovať poznámky v inom formáte súborov, postupne ťuknite na položky  → **Exportovať**.

Ak chcete vytvoriť priečinok, postupne ťuknite na položky  → **Vytvoriť priečinok.**

Ak chcete zmeniť poradie poznámok, postupne ťuknite na položky  → **Zmeniť poradie.**

Ak chcete poznámky premiestniť do iného priečinka, postupne ťuknite na položky  → **Presunúť.**

Ak chcete skopírovať poznámky, postupne ťuknite na položky  → **Kopírovať.**

Ak chcete zmeniť nastavenia aplikácie Poznámka S, postupne ťuknite na položky  → **Nastavenia.**

Ak chcete zálohovať poznámky do umiestnenia uloženia alebo ich odtiaľ obnoviť, postupne ťuknite na položky  → **Zálohovanie a obnovenie.**

Zobrazenie poznámky

Ťuknutím otvorte miniatúru poznámky.

Ak chcete poznámku odstrániť, postupne ťuknite na položky  → **Odstrániť.**

Ak chcete poznámku odoslať ostatným, postupne ťuknite na položky  → **Zdieľať cez.**

Ak chcete exportovať poznámku do iného formátu súborov, ťuknite na  → **Exportovať.**

Ak chcete pridať poznámku do zoznamu obľúbených položiek, postupne ťuknite na položky  → **Pridať do obľúbených.**

Ak chcete poznámku uložiť ako udalosť, postupne ťuknite na položky  → **Vytvoriť udalosť.**

Ak chcete poznámku nastaviť ako tapetu alebo priradiť ku kontaktu, postupne ťuknite na položky  → **Nastaviť ako.**

Ak chcete poznámku vytlačiť cez USB alebo Wi-Fi pripojenie, postupne ťuknite na položky  → **Tlač.** Niektoré tlačiarne nemusia byť so zariadením kompatibilné.

Ak chcete poznámku upraviť, ťuknite na položku .

Ak chcete prehrať hlasový záznam, ťuknite na položku .

Plánovač S

Táto aplikácia umožňuje spravovať udalosti a úlohy.

Ťuknite na položku **Plánovač S** na obrazovke aplikácií.



V závislosti od oblasti nemusí byť táto aplikácia dostupná.

Vytvorenie udalostí alebo úloh

Ťuknite na položku **Nová** a použite jeden z nasledujúcich spôsobov:

- **Pridať udalosť:** Zadanie udalosti s voliteľným nastavením opakovania.
- **Pridať úlohu:** Zadanie úlohy s voliteľným nastavením priority.

Ak chcete udalosť alebo úlohu pridať rýchlejšie, ťuknutím vyberte dátum a potom naň znova ťuknite.





Zadajte názov a určte, ktorý kalendár sa má použiť alebo s ktorým kalendárom sa má položka synchronizovať. Potom ťuknite na položku **Upraviť podrobnosti udalosti** alebo **Upraviť podrobnosti úlohy** a pridajte ďalšie podrobnosti, napríklad ako často sa udalosť opakuje, kedy sa má zobrazit upozornenie alebo kde sa uskutoční.

Ak chcete k udalosti pridať miesto, zadajte ho do poľa **Miesto**, ťuknite na položku  vedľa poľa a potom ťuknutím a podržaním označte presné miesto na mape, ktorá sa zobrazí.

Ak chcete priložiť obrázok, ťuknite na položku **Obrázky** a nasnímajte fotografiu alebo vyberte jeden z existujúcich obrázkov.

Synchronizácia so službou Kalendár Google

Na obrazovke aplikácií ťuknite na položky **Nastavenia** → **Kontá** → **Google** v časti **Moje kontá** → konto Google → **Synchronizovať Kalendár**. Ak chcete kalendár synchronizovať manuálne, na obrazovke aplikácií ťuknite na položky **Plánovač S** →  → **Synchronizovať**.

Ak chcete zobrazit' synchronizované udalosti alebo úlohy, ťuknite na položky  → **Kalendáre** → **Zobrazit'**, začiarknite konto Google a ťuknite na tlačidlo **Hotovo**.

Zmena typu kalendára

Vyberte jeden z rôznych typov kalendárov a rok, mesiac, týždeň a ďalšie na pravej strane obrazovky. Na zmenu typu kalendára môžete použiť gesto rozťahnutia alebo stiahnutia prstov. Ak napríklad chcete zmeniť kalendár z mesačného na ročný, stiahnite prsty k sebe. Ak chcete zmeniť mesačný kalendár na týždenný, rozťahnite prsty od seba.

Vyhľadávanie udalostí

Ťuknite na položky  → **Vyhľadávanie** a zadajte hľadané kľúčové slovo.

Ak chcete zobrazit' dnešné udalosti, ťuknite na položku **Dnes** v hornej časti obrazovky.

Odstraňovanie udalostí

Ťuknite na položky  → **Odstrániť**, vyberte udalosti a potom ťuknite na tlačidlo **Odstrániť**.

Zdieľanie udalostí

Vyberte udalosť, ťuknite na položky  → **Zdieľať cez** a vyberte spôsob zdieľania.

Dropbox



Táto aplikácia umožňuje ukladanie a zdieľanie súborov s inými používateľmi prostredníctvom cloudového ukladacieho priestoru Dropbox. Keď súbory uložíte do služby Dropbox, zariadenie sa automaticky synchronizuje s webovým serverom a so všetkými ostatnými počítačmi, v ktorých je nainštalovaná aplikácia Dropbox.





Ťuknite na položku **Dropbox** na obrazovke aplikácií.



V závislosti od oblasti nemusí byť táto aplikácia dostupná.

Keď aplikáciu Dropbox spúšťate prvýkrát, aktivujte ju ťuknutím na položku **Start**. Podľa pokynov na obrazovke dokončíte nastavenie.

Po aktivácii služby Dropbox sa fotografie a videá nasnímané s fotoaparátom/kamerou zariadenia automaticky odovzdajú do služby Dropbox. Ak chcete zobrazit' odovzdané fotografie alebo videá, ťuknite na položku . Ak chcete zdieľať alebo odstrániť súbory alebo vytvoriť albumy, ťuknite na položku  a vyberte súbory.

Ak chcete odovzdať súbory do služby Dropbox, ťuknite na položky  →  → **Upload here** → **Photos or videos** alebo **Other files**. Počas zobrazenia obrázkov alebo videí ťuknutím na položku  pridáte položku do zoznamu obľúbených. Ak chcete otvoriť súbory v zozname obľúbených, ťuknite na položku .

Cloud

Táto funkcia umožňuje synchronizáciu súborov a zálohovanie údajov a nastavení aplikácií v konte Samsung alebo službe Dropbox.

Na obrazovke aplikácií ťuknite na položky **Nastavenia** → **Kontá** → **Cloud**.



V závislosti od oblasti nemusí byť táto funkcia dostupná.

Synchronizácia s kontom Samsung

Ak chcete synchronizovať súbory, ťuknite na svoje konto Samsung alebo na položku **Nastavenia synchronizácie**.

Zálohovanie alebo obnovenie dát

Ak chcete zálohovať alebo obnoviť dáta prostredníctvom konta Samsung, ťuknite na položku **Zálohovanie** alebo **Obnoviť**.

Synchronizácia so službou Dropbox

Ťuknite na položku **Prepojiť konto Dropbox** a zadajte konto Dropbox. Podľa pokynov na obrazovke dokončíte nastavenie.

Po prihlásení ťuknite na položku **Allow** a zariadenie automaticky zosynchronizuje súbory so službou Dropbox vždy, keď vykonáte nejakú zmenu.

Disk

Ak chcete, aby táto aplikácia ukladala a zdieľala vaše súbory s ostatnými prostredníctvom služby Google Drive, vyberte súbory zo zariadenia alebo vytvorte či oskenujte dokumenty. Keď súbory uložíte do služby Google Drive, zariadenie sa automaticky synchronizuje s webovým serverom a so všetkými ostatnými počítačmi, v ktorých je nainštalovaná aplikácia Google Drive.

Ťuknite **Disk** na obrazovke aplikácií.



V závislosti od oblasti nemusí byť táto aplikácia dostupná.

Nahrávanie súborov

Ťuknite na **Odovzdať**, vyberte jeden zo súborov uložených na zariadení a potom ho nahrajte do služby Google Drive. Pokiaľ chcete vytvoriť nový dokument, prípadne oskenovať obrázok alebo dokument a potom ho nahráť, ťuknite na **Vytvoriť** alebo **Skenovanie**.

Zobrazenie súborov

Vyberte súbor, ktorý chcete otvoriť.

Počas prehliadania súboru ťuknite na ⓘ a použite jednu z týchto ikon:

- 👤 : Zdieľať súbor s ostatnými.
- 📁 : Presunúť súbor do iného priečinku.
- 📌 : Sprístupniť súbor off-line.
- ☰ : Prístup k ďalším možnostiam.
- ★ : Označiť súbor ako dôležitý.

Hodiny

Táto aplikácia umožňuje nastaviť budík, overiť čas v mnohých hlavných mestách sveta, zmerať trvanie určitej udalosti alebo ju možno použiť ako stolové hodiny.

Ťuknite na položku **Hodiny** na obrazovke aplikácií.



V závislosti od oblasti nemusí byť táto aplikácia dostupná.

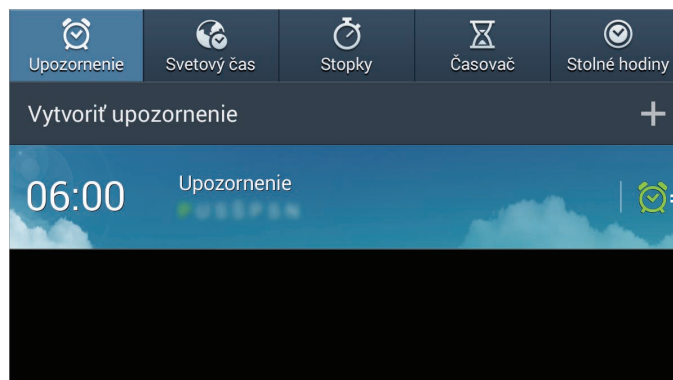

Zapnutie alebo vypnutie tohto budíka.



Upozornenie

Nastavenie budíkov

Ťuknite na položku **Vytvoriť upozornenie**, nastavte čas zapnutia budíka, vyberte dni, v ktoré sa má budík opakovať, a potom ťuknite na tlačidlo **Uložiť**.

- **Ďalšie** → **Navigačný budík**: Nastavenie miesta. Alarm sa spustí len v prípade, ak sa budete nachádzať na danom mieste.
- **Ďalšie** → **Posunúť budík**: Nastavenie intervalu a počtu opakovaní budíka po nastavenom čase.
- **Ďalšie** → **Inteligentný budík**: Nastavenie času zapnutia budíka pred nastaveným časom.

Vypnutie budíkov

Ak chcete vypnúť budík, potiahnite položku  von z veľkého kruhu. Ak chcete, aby sa budík znova spustil po uplynutí zadanej doby, potiahnite položku  von z veľkého kruhu.

Odstránenie budíkov

Ťuknite na budík, podržte ho a potom ťuknite na položku **Odstrániť**.

Svetový čas

Vytváranie hodín

Ťuknite na položku **Pridať mesto** a zadajte názov mesta alebo ho vyberte zo zoznamu miest.

Ak chcete použiť letný čas, ťuknite na hodiny, podržte ich a potom ťuknite na položku **Nastavenia letného času**.

Odstránenie hodín

Ťuknite na hodiny, podržte ich a potom ťuknite na položku **Odstrániť**.

Stopky

Ak chcete zistiť trvanie udalosti, ťuknite na položku **Spustiť**. Ak chcete zaznamenať časy okruhov, ťuknite na položku **Okruh**.

Ak chcete vymazať záznamy časov okruhov, ťuknite na položku **Vynulovať**.

Časovač

Nastavte trvanie a potom ťuknite na položku **Spustiť**.

Po spustení časovača potiahnite položku  von z veľkého kruhu.

Stolné hodiny

Ťuknutím na položku  sa hodiny zobrazia na celú obrazovku.

Kalkulačka

Pomocou tejto aplikácie môžete vykonávať jednoduché alebo zložité výpočty.

Ťuknite na položku **Kalkulačka** na obrazovke aplikácií.



V závislosti od oblasti nemusí byť táto aplikácia dostupná.

Ak chcete zobrazit' históriu výpočtov, ťuknutím na položku  skryte klávesnicu.

Ak chcete históriu vymazať, ťuknite na položky  → **Vymazať históriu**.

S Voice

Táto aplikácia slúži na ovládanie zariadenia hlasom tak, aby vykonalo rôzne činnosti.

Ťuknite na položku **S Voice** na obrazovke aplikácií. Prípadne dvakrát ťuknite na položku .



V závislosti od oblasti nemusí byť táto aplikácia dostupná.

Tu je niekoľko príkladov hlasových príkazov:

- Otvoriť hudbu
- Spustiť kalkulačku
- Skontrolovať rozvrh

Tipy pre lepšie rozpoznávanie hlasu

- Rozprávajte zrozumiteľne.
- Rozprávajte na tichých miestach.
- Nepoužívajte hrubé ani hovorové slová.
- Snažte sa nerozprávať s prízvukom.

V závislosti od okolia a spôsobu, akým rozprávate, nemusí zariadenie rozpoznávať vaše príkazy alebo môže vykonávať nežiaduce príkazy.

Google

Táto aplikácia slúži nielen na prehľadávanie internetu, ale aj aplikácií a ich obsahu v zariadení.

Ťuknite na položku **Google** na obrazovke aplikácií.



V závislosti od oblasti nemusí byť táto aplikácia dostupná.

Vyhľadávanie v zariadení

Ťuknite na vyhľadávacie pole a zadajte kľúčové slovo. Prípadne ťuknite na položku  a vyslovte kľúčové slovo.

Rozsah vyhľadávania

Ak chcete vybrať aplikácie, ktoré sa majú prehľadávať, ťuknite na položky  → **Nastavenia** → **Vyhľadávanie v telefóne** a začiarknite položky, ktoré sa majú prehľadávať.

Google Now

Spustením vyhľadávania Google zobrazíte karty služby Google Now, ktoré obsahujú informácie o aktuálnom počasi, verejnej doprave, vašom nasledujúcom stretnutí a ďalšie informácie, ktoré pre vás môžu byť v danej chvíli užitočné.

Keď vyhľadávanie Google otvoríte prvýkrát, pridajte službu Google Now. Ak chcete zmeniť nastavenia služby Google Now, ťuknite na položky  → **Nastavenia** → **Google Now**.

Hlasové vyhľadávanie

Táto aplikácia umožňuje vyhľadávať webové stránky pomocou hlasu.

Ťuknite na položku **Hlasové vyhľadávanie** na obrazovke aplikácií.



V závislosti od oblasti nemusí byť táto aplikácia dostupná.

Keď sa na obrazovke zobrazí text **Hovorte**, vyslovte kľúčové slovo alebo slovné spojenie.

Moje súbory

Táto aplikácia poskytuje prístup k rôznym súborom uloženým v zariadení vrátane obrázkov, videí, a skladieb.

Ťuknite na položku **Moje súbory** na obrazovke aplikácií.



V závislosti od oblasti nemusí byť táto aplikácia dostupná.

Správa súborov

Vyberte priečinok, ktorý chcete otvoriť. Ak sa chcete vrátiť do nadradeného priečinka, ťuknite na položku . Ak sa chcete vrátiť do koreňového adresára, ťuknite na položku .

V priečinku ťuknite na položku a použite jednu z nasledujúcich možností:

- **Vybrať všetko:** Výber všetkých súborov alebo priečinkov, aby sa použila rovnaká možnosť na všetky súčasne.
- **Vytvoriť priečinok:** Vytvorenie priečinka.
- **Vyhľadávanie:** Vyhľadávanie súborov alebo priečinkov.
- **Zobraziť podľa:** Zmena režimu zobrazenia.
- **Usporiadať podľa:** Zoradenie súborov alebo priečinkov.
- **Nastavenia:** Zmena nastavení správcu súborov.

Pridávanie odkazov na priečinky

Do hlavného adresára môžete pridať odkazy na často používané priečinky. Ťuknite na položky → **Pridať odkaz**, zadajte názov odkazu, vyberte priečinok a potom ťuknite na položku **Nastaviť sem**.

Stiahnuté položky

Pomocou tejto aplikácie môžete zobrazit', ktoré súbory sa preberajú prostredníctvom aplikácií.

Ťuknite na položku **Stiahnuté položky** na obrazovke aplikácií.



V závislosti od oblasti nemusí byť táto aplikácia dostupná.

Vybratím otvorte súbor v požadovanej aplikácii.

Ak chcete súbory zoradiť podľa veľkosti, ťuknite na položku **Zoradiť podľa veľkosti**.

Ak chcete súbory zoradiť podľa dátumu, ťuknite na položku **Zoradiť podľa dátumu**.

Cestovanie a informácie o umiestnení

Mapy

Táto aplikácia umožňuje vyhľadať polohu zariadenia, vyhľadávať miesta alebo získať navigačné pokyny.

Ťuknite na položku **Mapy** na obrazovke aplikácií.



V závislosti od oblasti nemusí byť táto aplikácia dostupná.

Vyhľadávanie polohy

Vyhľadávajte miesta zadaním adresy alebo kľúčových slov. Po vyhľadaní miesta zobrazíte podrobné informácie výberom daného miesta. Ďalšie informácie nájdete v pomocníkovi.

Získanie trasy do cieľového miesta

Ťuknutím na položku **Y** nastavte počiatočné a konečné miesto a potom vyberte spôsob dopravy. V zariadení sa zobrazia trasy, po ktorých sa dostanete do cieľa.

Nastavenia

Informácie o nastaveniach

Táto aplikácia umožňuje konfigurovať zariadenie, nastaviť možnosti aplikácií a pridať kontá. Ťuknite na položku **Nastavenia** na obrazovke aplikácií.



V závislosti od oblasti nemusia byť niektoré možnosti dostupné.

Pripojenia

Wi-Fi

Aktivácia funkcie Wi-Fi vám umožní pripojiť sa k sieti Wi-Fi a získať prístup na internet alebo k iným sieťovým zariadeniam.

Ak chcete použiť možnosti, ťuknite na položku .

- **Pokročilé:** Prispôsobenie nastavení Wi-Fi.
- **Tlačidlo WPS:** Pripojenie k zabezpečenej sieti Wi-Fi pomocou tlačidla WPS.
- **Zadanie kódu WPS PIN:** Pripojenie k zabezpečenej sieti Wi-Fi pomocou kódu WPS PIN.



Ak fotoaparát používate v inej krajine, než v ktorej ste ho zakúpili, funkcia 5 GHz pripojenia Wi-Fi nemusí fungovať správne z dôvodu rozdielnych rádiových frekvencií. Dostupné rádiové frekvencie sa môžu v jednotlivých krajinách líšiť.

Nastavenie pohotovostného režimu funkcie Wi-Fi

Na obrazovke nastavení ťuknite na položky **Pripojenia** → **Wi-Fi** →  → **Pokročilé** → **Ponechať Wi-Fi zapnuté počas spánku**.

Nastavenie oznamovania sietí

Zariadenie môže zisťovať otvorené siete Wi-Fi a v prípade ich dostupnosti zobrazit' oznámenie v stavovom riadku.

Ak chcete aktivovať túto funkciu, na obrazovke nastavení ťuknite na položky **Pripojenia** → **Wi-Fi** →  → **Pokročilé** a začiarknite políčko **Siet'ové oznámenie**.

Wi-Fi Direct

Funkcia Wi-Fi Direct umožňuje priamo spojiť dve zariadenia prostredníctvom siete Wi-Fi bez toho, aby bolo potrebné použiť prístupový bod.

Na obrazovke nastavení ťuknite na položky **Pripojenia** → **Wi-Fi** → **Wi-Fi Direct**.

Bluetooth

Aktivácia funkcie Bluetooth vám umožní vymieňať informácie na krátke vzdialenosti.

Ak chcete používať ďalšie možnosti, ťuknite na položku .

- **Časový limit viditeľnosti:** Nastavenie trvania viditeľnosti zariadenia.
- **Prijaté súbory:** Zobrazenie súborov prijatých prostredníctvom funkcie Bluetooth.

Využitie dát

Sledovanie využitia dát a prispôsobenie nastavení obmedzenia.

- **Cyklus používania dát:** Zadanie mesačného dátumu vynulovania na monitorovanie využitia dát.

Ak chcete používať ďalšie možnosti, ťuknite na položku .

- **Automatická synchronizácia údajov:** Aktivácia alebo deaktivácia automatickej synchronizácie aplikácií. Ťuknutím na položky **Nastavenia** → **Kontá** môžete vybrať, ktoré informácie sa synchronizujú pre jednotlivé kontá.
- **Mobilné prístupové body:** Vyberte prístupové body Wi-Fi, ak chcete aplikáciám spusteným na pozadí zabrániť v ich používaní.

Ďalšie siete

Prispôsobenie nastavení na ovládanie sietí.

Letový režim

Toto nastavenie umožňuje vypnúť všetky bezdrôtové funkcie zariadenia. Budete tak môcť využívať iba služby nesúvisiace so sieťou.

Inteligentná sieť

Toto nastavenie umožňuje vypnúť všetky funkcie dátovej siete v zariadení, keď je vypnutá obrazovka, a odpojiť aplikácie, napríklad aplikácie sociálnych sietí alebo E-mail. Keď je obrazovka zapnutá, načítajú sa všetky nové oznámenia, ktoré neboli prijaté v čase, keď bola obrazovka vypnutá.



Aktiváciou tejto funkcie môžete ušetriť energiu batérie.

Sieť VPN

Nastavenie a pripojenie k virtuálnym súkromným sieťam (VPN).

Blízke zariadenia

- **Zdieľaný obsah:** Nastavenie zariadenia, aby zdieľalo obsah s inými zariadeniami.
- **Zoznam povolených zariadení:** Zobrazenie zoznamu zariadení, ktoré môžu získať prístup k tomuto zariadeniu.
- **Zoznam nepovolených zariadení:** Zobrazenie zoznamu zariadení, ktoré majú zablokovaný prístup k tomuto zariadeniu.
- **Stiahnuť do:** Výber umiestnenia v pamäti na ukladanie multimediálnych súborov.
- **Odoslať z iných zariadení:** Nastavenie zariadenia, aby prijímalo odosielané súbory z iných zariadení.

Moje zariadenie

Uzamknúť obrazovku

Zmena nastavení zabezpečenia zariadenia.

Zobrazenie

Zmena nastavení displeja.

- **Pozadie:**
 - **Domovská obrazovka:** Výber obrázka pozadia pre domovskú obrazovku.
 - **Uzamknúť obrazovku:** Výber obrázka pozadia pre uzamknutú obrazovku.
 - **Domovská obrazovka a zamknutá obrazovka:** Výber obrázka pozadia pre domovskú obrazovku a uzamknutú obrazovku.
- **Panel oznámení:** Prispôsobenie položiek, ktoré sa zobrazujú na paneli oznámení.
- **Kontextová stránka:** Nastavenie zariadenia tak, aby otváralo kontextové stránky na základe vašich činností.
- **Režim obrazovky:**
 - **Prispôobiť zobrazenie:** Tento režim slúži na optimalizáciu displeja podľa jeho nastavení.
 - **Dynamické:** Tento režim použite na oživenie tónov farieb obrazu.
 - **Štandardné:** Tento režim použite pre normálne prostredie.
 - **Film:** Tento režim použite pre tmavé okolie, ako je napríklad tmavá miestnosť.
- **Jas:** Nastavenie jasů displeja.
- **Automaticky otáčať obrazovku:** Nastavenie obsahu na automatické otáčanie pri otočení zariadenia.
- **Časový limit obrazovky:** Nastavenie doby, po uplynutí ktorej zariadenie vypne podsvietenie displeja.
- **Denný sen:** Nastavenie zariadenia tak, aby spustilo šetrič obrazovky počas nabíjania.
- **Štýl písma:** Zmena typu písma textu na displeji.
- **Veľkosť písma:** Zmena veľkosti písma.
- **Zobraziť % nabitie batérie:** Nastavenie zariadenia tak, aby zobrazovalo zostávajúcu výdrž batérie.

Zvuk

Zmena nastavení rôznych zvukov zariadenia.

- **Hlasitosť:** Nastavenie úrovne hlasitosti pre hudbu a videá, systémové zvuky a oznámenia.
- **Predvolený zvuk oznámení:** Výber zvonenia pre udalosti, ako sú napríklad prichádzajúce e-maily.
- **Zvuky dotýkov:** Nastavenie zariadenia na zvukové signalizovanie pri výbere aplikácie alebo možnosti na dotykovom displeji.
- **Zvuk zamknutia obrazovky:** Nastavenie zariadenia na zvukové signalizovanie pri uzamykaní alebo odomykaní dotykového displeja.
- **Vibračná odozva:** Nastavenie zariadenia na vibrovanie pri stláčaní tlačidiel.
- **Zvuk pri ťuknutí na tlač.:** Nastavenie zariadenia tak, aby po stlačení tlačidla prehralo zvuk.
- **Zvukový výstup:** Výber formátu zvukového výstupu pri pripojení zariadenia k voliteľným zariadeniam HDMI. Niektoré zariadenia nemusia podporovať nastavenie priestorového zvuku.

Režim blokovania

Výber oznámení, ktoré budú blokované v režime blokovania.

Režim hands-free

Nastavenie zariadenia tak, aby nahlas čítalo obsah, a zadanie aplikácií používaných v jazdnom režime.

Príslušenstvo

Zmena nastavení príslušenstva.

- **Zvuk pripojenia k doku:** Nastavenie prehratia zvukového signálu po pripojení zariadenia k voliteľnému stolnému doku alebo po jeho vybratí z doku.
- **Režim zvukového výstupu:** Nastavenie zariadenia, aby využívalo reproduktor doku po pripojení zariadenia k voliteľnému stolnému doku.
- **Zobrazenie domovskej obrazovky stolného režimu:** Nastavenie zariadenia na zobrazenie stolných hodín po pripojení zariadenia k voliteľnému stolnému doku.
- **Zvukový výstup:** Výber formátu zvukového výstupu pri pripojení zariadenia k voliteľným zariadeniam HDMI. Niektoré zariadenia nemusia podporovať nastavenie priestorového zvuku.

Zjednodušenie ovládania

Služby zjednodušenia ovládania predstavujú špeciálne funkcie pre ľudí s určitým fyzickým postihnutím. Nasledujúce nastavenia zjednodušujú prístup k zariadeniu a jeho ovládanie.

- **Automaticky otáčať obrazovku:** Nastavenie rozhrania na automatické otáčanie pri otočení zariadenia.
- **Časový limit obrazovky:** Nastavenie doby, po uplynutí ktorej zariadenie vypne podsvietenie displeja.
- **Hovoriť heslá:** Nastavenie zariadenia na čítanie zadávaných hesiel pomocou funkcie TalkBack.
- **Zobraziť odkaz:** Pridanie odkazu na Zjednodušenie ovládania do rýchleho menu, ktoré sa objaví, keď stlačíte a podržíte vypínacie tlačidlo.
- **TalkBack:** Aktivácia funkcie TalkBack, ktorá poskytuje hlasovú odozvu.
- **Veľkosť písma:** Zmena veľkosti písma.
- **Zväčšenie:** Nastavenie zariadenia na priblíženie a oddialenie po trojitom ťuknutí na obrazovku.
- **Negatívne farby:** Inverzia farieb displeja s cieľom zlepšenia čitateľnosti.
- **Nastavenie farieb:** Nastavenie farebnej schémy obrazovky, keď zariadenie zistí, že ste farboslepí alebo máte ťažkosti s čítaním obsahu.
- **Odkaz na zjednodušenie ovládania:** Nastavenie zariadenia na aktivovanie funkcie TalkBack po stlačení a podržaní vypínacieho tlačidla a ťuknutí a podržaní obrazovky dvomi prstami.
- **Možn. prev. textu na reč:**
 - **Preferovaný nástroj TTS:** Výber nástroja syntézy reči. Ak chcete zmeniť nastavenia nástrojov syntézy reči, ťuknite na položku .
 - **Rýchlosť reči:** Výber rýchlosti funkcie prevodu textu na reč.
 - **Vypočúť príklad:** Prehratie ukážky hovoreného textu.
- **Mono zvuk:** Zapnutie monofónneho zvuku pri počúvaní zvuku cez jedno slúchadlo.
- **Vypnúť všetky zvuky:** Stlmenie všetkých zvukov zariadenia.
- **Asistenčné menu:** Nastavenie zariadenia na zobrazovanie pomocnej ikony odkazu, ktorá poskytuje prístup k funkciám podporovaným externými tlačidlami alebo k funkciám na paneli oznámení. Na ikone odkazov môžete upravovať aj menu.
- **Oneskorenie ťuknutia a podržania:** Nastavenie doby rozpoznania ťuknutia a podržania obrazovky.

Jazyk a vstup

Zmena nastavení zadávania textu. Niektoré možnosti nemusia byť dostupné v závislosti od vybraného jazyka k dispozícii.

Jazyk

Výber jazyka zobrazenia pre všetky ponuky a aplikácie.

Predvolený

Výber predvoleného typu klávesnice na zadávanie textu.

Klávesnica Samsung

Ak chcete zmeniť nastavenia klávesnice Samsung, ťuknite na položku .



Dostupné možnosti sa môžu líšiť v závislosti od oblasti.

- **Vyberte vstupné jazyky:** Výber jazykov zadávania textu.
- **Čísla a symboly:** Zmena rozloženia klávesnice.
- **Prediktívny text:** Aktivácia režimu prediktívneho textu na predikciu slov na základe vášho vstupu a zobrazovanie návrhov slov. Nastavenia predikcie slov môžete prispôbiť.
- **Automatická náhrada:** Nastavenie nariadenia na opravovanie slov s pravopisnými chybami a neúplných slov pri ťuknutí na medzerník alebo interpunkčné znamienko.
- **Automatická kapitalizácia:** Nastavenie zariadenia na automatické písanie veľkých začiatkových písmen nasledujúcich po koncovom interpunkčnom znamienku, napríklad po bodke, otázniku alebo výkričníku.
- **Automatické medzery:** Nastavenie zariadenia tak, aby automaticky vkladalo medzery medzi slová.
- **Automatická interpunkcia:** Nastavenie zariadenia tak, aby po dvojitom ťuknutí na medzerník vložilo bodku.
- **Žiadny:** Nastavenie zariadenia na deaktiváciu funkcie ťahania prsta na klávesnici.
- **Súvislý vstup:** Nastavenie zariadenia na zadávanie textu ťahaním prsta na klávesnici.
- **Ovládanie kurzora:** Zapnutie funkcie inteligentnej navigácie po klávesnici presúvaním kurzora alebo posúvaním po klávesnici.
- **Zvuk:** Nastavenie zariadenia tak, aby po stlačení tlačidla prehralo zvuk.
- **Ukážka znakov:** Nastavenie zariadenia na zobrazenie veľkého obrázka jednotlivých znakov, na ktoré ste ťukli.
- **Prehliadka:** Získanie prístupu k informáciám týkajúcim sa používania klávesnice Samsung.
- **Vynulovať nastavenia:** Vynulovanie nastavení klávesnice Samsung.

Hlas. zadávanie textu Google

Ak chcete zmeniť nastavenia hlasového zadávania, ťuknite na položku .

- **Zvoľte vstupné jazyky:** Výber vstupných jazykov na zadávanie textu.
- **Blokovať urážlivé slová:** Nastavenie zariadenia tak, aby zabraňovalo v rozpoznávaní urážlivých slov v hlasových vstupoch.
- **Rozpoznávanie reči offline:** Prevzatie a inštalácia jazykových dát pre hlasový vstup offline.

Rozpoznávanie hlasu

Výber nástroja na rozpoznávanie hlasu.



Táto funkcia sa zobrazí pri použití aplikácie na rozpoznávanie hlasu.

Hlasové hľadanie

V prípade rozpoznávania hlasu Samsung použite tieto možnosti:

- **Language:** Výber jazyka rozpoznávania hlasu.
- **Otvoriť tlačidlom Domov:** Nastavenie zariadenia, aby spúšťalo funkciu **S Voice** dvojitým ťuknutím na tlačidlo .
- **Use location data:** Nastavenie zariadenia na používanie informácií o polohe vo výsledkoch hlasového vyhľadávania.
- **Hide offensive words:** Skrytie urážlivých slov vo výsledkoch hlasového vyhľadávania.
- **Help:** Získanie prístupu k informáciám Pomocníka pre funkciu **S Voice**.
- **About:** Zobrazenie informácií o verzii.
- **Wake up command:** Nastavenie zariadenia, aby spustilo rozpoznávanie hlasu vyslovením budiaceho príkazu pri používaní funkcie **S Voice**.
- **Check missed events:** Nastavenie zariadenia, aby kontrolovalo zmeškané udalosti po spustení funkcie **S Voice** stlačením tlačidla na náhlavnej súprave.
- **Home address:** Zadanie domácej adresy na používanie informácií o polohe s funkciou hlasových príkazov.
- **Log in to Facebook:** Zadanie informácií o konte služby Facebook na používanie služby Facebook s funkciou **S Voice**.
- **Log in to Twitter:** Zadanie informácií o konte služby Twitter na používanie služby Twitter s funkciou **S Voice**.

V prípade rozpoznávania hlasu Google použite tieto možnosti:

- **Jazyk:** Výber jazyka rozpoznávania hlasu.
- **Hlasový výstup:** Nastavenie zariadenia na poskytovanie hlasovej odozvy upozorňujúcej na aktuálnu akciu.
- **Blokovať urážlivé slová:** Skrytie urážlivých slov vo výsledkoch hlasového vyhľadávania.
- **Rozpoznávanie reči offline:** Prevzatie a inštalácia jazykových dát pre hlasový vstup offline.
- **Náhlavná súprava Bluetooth:** Nastavenie zariadenia tak, aby povolilo hlasové vyhľadávanie prostredníctvom náhlavnej súpravy Bluetooth pripojenej k zariadeniu.

Možn. prev. textu na reč

- **Preferovaný nástroj TTS:** Výber nástroja syntézy reči. Ak chcete zmeniť nastavenia nástrojov syntézy reči, ťuknite na položku .
- **Rýchlosť reči:** Výber rýchlosti funkcie prevodu textu na reč.
- **Vypočúť príklad:** Prehratie ukážky hovoreného textu.

Rýchlosť ukazovateľa

Nastavenie rýchlosti ukazovateľa pre myš alebo navigačné tlačidlo pripojené k zariadeniu.

Pohyb

Aktivácia funkcie rozpoznávania pohybu a zmena nastavení ovládania rozpoznávania pohybu vo vašom zariadení.

- **Priblížiť naklonením:** Nastavenie zariadenia na priblíženie alebo oddialenie počas prezerania obrázkov v aplikácii **Galéria** alebo prehľadávania webových stránok, keď ťuknete prstami na dva body, podržíte ich a potom nakloníte zariadenie dozadu a dopredu.
- **Premiestniť ikonu panoramovaním:** Nastavenie zariadenia na presun položky na ďalšiu stranu, keď ťuknete na položku, podržíte ju a potom nakloníte zariadenie doľava alebo doprava.
- **Panoramovaním môžete prehliadať obrázky:** Nastavenie zariadenia na posúvanie obrázka pohybom zariadenia ľubovoľným smerom, keď je obrázok priblížený.
- **Nastavenia citlivosti:** Úprava rýchlosti reagovania na jednotlivé pohyby.
- **Informácie o pohyboch:** Zobrazenie kurzu o pohyboch ovládania.

- **Snímať potiahnutím dlane:** Nastavenie zariadenia tak, aby sa zachytila snímka obrazovky potiahnutím dlane doľava alebo doprava po obrazovke.
- **Stlmiť/pozastaviť dotykom dlane:** Nastavenie zariadenia tak, aby sa pozastavilo alebo stlmilo prehrávanie médií, keď sa dotknete obrazovky dlaňou.
- **Informácie o pohyboch rukou:** Zobrazenie prehliadky pohybov rukou na ovládanie.

Hlasové ovládanie

Zmena nastavení na ovládanie možností hlasovými príkazmi.

Kontá

Pridať konto

Pridanie e-mailových kont alebo kont sociálnych sietí.

Cloud

Zmena nastavení synchronizácie dát alebo súborov s kontom Samsung alebo cloudovým ukladačím priestorom Dropbox.

Zálohovanie a resetovanie

Zmena nastavení pre správu nastavení a údajov.

- **Zálohovať moje údaje:** Nastavenie zariadenia, aby zálohovalo nastavenia a dáta aplikácií na serveri Google.
- **Zálohovať konto:** Nastavenie alebo úprava záložného konta Google.
- **Automatické obnovenie:** Nastavenie zariadenia, aby obnovilo nastavenia a dáta aplikácií po preinštalovaní aplikácií v zariadení.
- **Obnoviť údaje od výrobcu:** Obnovenie nastavení na predvolené hodnoty výrobcu a odstránenie všetkých dát.

Ďalšie

Lokalizačné služby

Zmena nastavení pre povolenia informácií o polohe.

- **Prístup k informáciám o mojej polohe:** Nastavenie zariadenia tak, aby umožnilo aplikáciám využívanie informácií o vašej aktuálnej polohe.
- **Použiť satelity GPS:** Nastavenie zariadenia, aby využívalo satelit GPS na určenie aktuálnej polohy.
- **Použiť bezdrôtové siete:** Nastavenie zariadenia tak, aby povolilo zhromažďovanie dát o polohe alebo určenie polohy zariadenia prostredníctvom siete Wi-Fi.
- **Moje miesta:** Nastavenie profilov, ktoré sa budú používať pre konkrétne miesta pri používaní funkcií GPS, Wi-Fi alebo Bluetooth na zistenie vašej aktuálnej polohy.

Zabezpečenie

Zmena nastavení zabezpečenia zariadenia.

- **Šifrovať zariadenie:** Nastavenie hesla na šifrovanie dát uložených v zariadení. Toto heslo je potrebné zadať pri každom zapnutí zariadenia.



Pred povolením tohto nastavenia nabite batériu, pretože zašifrovanie dát môže trvať viac než hodinu.

- **Šifrovať externú kartu SD:** Nastavenie zariadenia, aby zašifrovalo súbory na pamäťovej karte.



Ak je toto nastavenie povolené a v zariadení obnovíte nastavenia výrobcu, zariadenie nebude môcť prečítať zašifrované súbory. Pred resetovaním zariadenia vypnite toto nastavenie.

- **Nastaviť heslá ako viditeľné:** Nastavenie zariadenia na zobrazovanie hesiel pri zadávaní.

- **Správcovia zariadenia:** Zobrazenie nainštalovaných správcov zariadenia. Správcom zariadenia môžete povoliť použiť nové pravidlá používania zariadenia.
- **Neznáme zdroje:** Výber inštalácie aplikácií z ľubovoľného zdroja. Ak táto možnosť nie je povolená, aplikácie možno sťahovať len z **Obchod Play**.
- **Overenie aplikácií:** Nastavenie tejto funkcie umožní, aby služba Google pre nainštalovaním skontrolovala, či aplikácia nie je škodlivá.
- **Typ úložného priestoru:** Nastavenie typu ukladacieho priestoru pre súbory poverení.
- **Dôveryhodné poverenia:** Používanie certifikátov a poverení na zaistenie bezpečného používania rôznych aplikácií.
- **Inštal. z ukl. priest. zariad.:** Inštalácia zašifrovaných certifikátov uložených v ukladacom priestore USB.
- **Vymazať poverenia:** Vymazanie obsahu poverení zo zariadenia a resetovanie hesla.

Správca aplikácií

Zobrazenie a správa aplikácií v zariadení.

Batéria

Zobrazenie množstva energie batérie spotrebovaného zariadením.

Napájanie

Zmena nastavení napájania.

- **Automatické vypínanie:** Nastavenie doby, ktorá má uplynúť, než sa zariadenie vypne.
- **Režim šetrenia energie:** Aktivácia režimu šetrenia energie a zmena jeho nastavení.
- **Rýchle zapnutie:** Aktivácia tejto funkcie spôsobí, že zariadenie sa bude najbližších 24 hodín rýchlo spúšťať.

Ukladací priestor

Zobrazenie informácií o pamäti zariadenia a pamäťovej karty alebo formátovanie pamäťovej karty.



Formátovaním pamäťovej karty sa z karty natrvalo odstránia všetky dáta.



Skutočná dostupná kapacita internej pamäte je nižšia než udávaná kapacita, pretože časť pamäte zaberá operačný systém a predvolené aplikácie. Dostupná kapacita sa môže po inovácii zariadenia zmeniť.

Dátum a čas

Prístup a zmena nasledujúcich nastavení na ovládanie spôsobu, akým zariadenie zobrazuje čas a dátum.



Ak sa batéria úplne vybijie alebo ju vyberiete zo zariadenia, dátum a čas sa vynuluje.

- **Nastaviť dátum:** Manuálne nastavenie aktuálneho dátumu.
- **Nastaviť čas:** Manuálne nastavenie aktuálneho času.
- **Vybrať časové pásmo:** Nastavenie domovského časového pásma.
- **Použiť 24-hodinový formát:** Zobrazenie času v 24-hodinovom formáte.
- **Vybrať formát dátumu:** Výber formátu dátumu.

Informácie o zariadení

Prístup k informáciám o zariadení a aktualizácia softvéru zariadenia.

Nastavenia Google

Pomocou tejto funkcie môžete konfigurovať nastavenia niektorých funkcií, ktoré poskytuje spoločnosť Google.

Ťuknite na položku **Nastavenia Google** na obrazovke aplikácií.

Príloha

Riešenie problémov

Pred kontaktovaním servisného strediska spoločnosti Samsung skúste použiť nasledujúce riešenia. Niektoré situácie nemusia platiť pre vaše zariadenie.



Oči fotografovaného objektu sa zobrazujú červené

Efekt červených očí sa vyskytuje v prípade, ak oči objektu odrážajú svetlo z blesku fotoaparátu.

Nastavte blesk na možnosť **Ef. červ. očí** alebo **Kor. červ. očí**. (str. 83)



Na fotkách sa nachádzajú body od prachu

V prípade, že vo vzduchu sa nachádzajú prachové častičky, pri používaní blesku sa môžu zobrazovať na fotografii.

- V prašnom prostredí vypnite blesk alebo nefotografujte.
- Upravte citlivosť ISO. (str. 78)



Fotky sú rozmazané

Ak snímate fotografie v podmienkach so slabým osvetlením alebo ak zariadenie nedržíte správne, môže sa vyskytnúť rozmazanie.

- Tlačidlo spúšte stlačte len do polovice, aby sa zaostrilo na fotografovaný objekt.
- Nastavte možnosť stabilizácie obrazu.
- Použite statív, aby ste zabránili otrasom zariadenia.



Fotky sú rozmazané pri nočnom fotení

Keďže sa fotoaparát snaží zachytiť čo najviac svetla, rýchlosť uzávierky sa znižuje. V dôsledku toho môže byť problém udržať fotoaparát v stabilnej pozícii dostatočne dlhý čas na to, aby sa nasnímal ostrý obrázok, a zariadenie sa môže vo vašich rukách chvieť.

- V inteligentnom režime nastavte možnosť **Noc**.
- Zapnite blesk. (str. 83)
- Upravte citlivosť ISO. (str. 78)
- Použite statív, aby ste zabránili otrasom zariadenia.



Objekty sú príliš tmavé kvôli podsvieteniu pozadia

V prípade, že za fotografovaným objektom sa nachádza svetelný zdroj alebo v oblasti kompozície sú vysoké kontrasty medzi svetlými a tmavými oblasťami, objekt sa môže zobrazit' príliš tmavý.

- Nefoťte proti slnku.
- Nastavte blesk na možnosť **Výplňový**. (str. 83)
- Upravte hodnotu expozície. (str. 77)
- Ak sa objekt nachádza v strede rámy, meranie nastavte na možnosť **Bodové**.

Ak nie je možné fotografovať alebo nahrávať videá

- Ukladací priestor môže byť plný. Vymažte nepotrebné súbory alebo vložte novú pamäťovú kartu.
- Naformátujte pamäťovú kartu.
- Pamäťová karta môže byť poškodená. Kúpte si novú kartu.
- Skontrolujte, či je zariadenie zapnuté.
- Nabite batériu.
- Skontrolujte, či je vložená batéria. (str. 21)

Keď nefunguje blesk

- Blesk môže byť nastavený na možnosť **Vyp**. (str. 83)
- V niektorých režimoch je blesk vypnutý.

Keď blesk blyskne neočakávane

Blesk môže neočakávane blysknúť kvôli statickej elektrine. Neznamená to nesprávne fungovanie systému.

Keď sa farby na fotografii nezhodujú so skutočnými farbami fotografovanej scény

Vyberte správnu možnosť vyváženia bielej vzhľadom na svetelný zdroj. (str. 79)

Keď je fotografia príliš jasná alebo tmavá

- Vypnite alebo zapnite blesk. (str. 83)
- Upravte citlivosť ISO. (str. 78)
- Upravte hodnotu expozície. (str. 77)

Teleso šošovky sa nezasúva ani po vypnutí napájania

V prípade, že vypnete napájanie zariadenia a budete pritom držať teleso šošovky, teleso sa nemusí zasúvať do fotoaparátu. V prípade takejto situácie sa nesnažte zasunúť teleso šošovky do fotoaparátu násilím. Zariadenie odneste do miestneho servisného strediska spoločnosti Samsung.

Pri zapnutí alebo používaní zariadenia sa zobrazí výzva na zadanie hesla

Keď je aktívna funkcia uzamknutia zariadenia, musíte zadať heslo, ktoré ste nastavili pre zariadenie.

Zariadenie sa nezapne

- Keď je batéria úplne vybitá, zariadenie sa nezapne. Pred zapnutím zariadenia úplne nabite batériu.
- Batéria nemusí byť správne vložená. Znova vložte batériu.
- Utrite oba pozlátené kontakty a znova vložte batériu.

Dotykový displej reaguje pomaly alebo nesprávne

- Ak na dotykový displej pripevníte ochranný kryt alebo voliteľné príslušenstvo, dotykový displej nemusí fungovať správne.
- Ak máte nasadené rukavice, dotykového displeja sa dotýkate špinavými rukami alebo na displej ťúkate ostrými predmetmi alebo končekmi prstov, dotykový displej nemusí fungovať.
- Vo vlhkých podmienkach alebo pri vystavení vode môže dôjsť k zlyhaniu funkcie dotykového displeja.
- Reštartuje zariadenie, aby sa odstránili dočasné softvérové chyby.
- Uistite sa, že softvér zariadenia je aktualizovaný na najnovšiu verziu.
- Ak je dotykový displej poškriabaný alebo poškodený, navštívte servisné stredisko spoločnosti Samsung.

Zariadenie nereaguje alebo sa v ňom zobrazujú závažné chyby

Ak zariadenie prestane reagovať alebo sa zablokuje, na obnovenie jeho činnosti môže byť potrebné zavrieť aplikácie alebo znova vložiť batériu a zariadenie zapnúť. Ak zariadenie zamrzlo a nereaguje, stlačením a podržaním vypínacieho tlačidla na 7 sekúnd zariadenie reštartujte.

Ak sa tým nedarí problém vyriešiť, vykonajte obnovu údajov od výrobcu. Na obrazovke aplikácií ťuknite na **Nastavenia** → **Kontá** → **Zálohovanie a resetovanie** → **Obnoviť údaje od výrobcu** → **Resetovať zariadenie** → **Vymazať všetko**. Pred obnovením údajov od výrobcu nezabudnite vytvoriť záložné kópie všetkých dôležitých údajov uložených v zariadení.

Ak sa problém neodstráni, obráťte sa na servisné stredisko spoločnosti Samsung.

Internet je často odpojený

Uistite sa, že nezakrývate vnútornú anténu zariadenia.

Ikona batérie je prázdna

Batéria je takmer vybitá. Nabite alebo vymeňte batériu.

Batéria sa nenabíja správne (platí pre nabíjačky schválené spoločnosťou Samsung)

- Uistite sa, že je nabíjačka správne pripojená.
- Ak sú póly batérie znečistené, batéria sa nemusí nabiť správne alebo sa zariadenie môže vypnúť. Utrite oba pozlátené kontakty a skúste znova nabiť batériu.
- Batérie v niektorých zariadeniach nemôže používateľ vymieňať sám. Batériu si môžete nechať vymeniť v servisnom stredisku spoločnosti Samsung.

Batéria sa vybíja rýchlejšie ako po zakúpení

- Ak batériu vystavíte veľmi nízkym alebo vysokým teplotám, využiteľná kapacita nabitia sa môže znížiť.
- Spotreba energie batérie sa zvyšuje, ak používate niektoré aplikácie, napríklad hry alebo internet.
- Batéria je spotrebný materiál a jej využiteľná kapacita sa bude časom znižovať.

Zariadenie je horúce na dotyk

Ak v zariadení používate aplikácie, ktoré sú náročné na spotrebu energie, alebo aplikácie používate príliš dlho, zariadenie môže byť na dotyk horúce. Je to normálne a nemalo by to mať žiadny vplyv na životnosť ani výkon zariadenia.

Pri spúšťaní fotoaparátu sa zobrazujú chybové správy

Vaše zariadenie musí mať na prevádzku aplikácie fotoaparátu dostatok dostupnej pamäte a dostatočne nabitú batériu. Ak sa pri spustení fotoaparátu zobrazujú chybové správy, vyskúšajte nasledujúce kroky:

- Nabite batériu alebo ju vymeňte za úplne nabitú.
- Uvoľnite pamäť presunutím súborov do počítača alebo odstránením súborov zo zariadenia.
- Reštartujte zariadenie. Ak máte s aplikáciou fotoaparátu problémy aj po vykonaní týchto krokov, obráťte sa na servisné stredisko spoločnosti Samsung.

Kvalita fotografií je nižšia ako v náhľade

- Kvalita fotografií sa môže rôzniť v závislosti od okolia a použitých techník fotografovania.
- Ak fotografie snímate v tmavých priestoroch, v noci alebo v interiéri, môže sa na snímke vyskytnúť šum alebo snímka môže byť rozostrená.

Pri otváraní multimediálnych súborov sa zobrazujú chybové hlásenia

Ak sa pri otváraní multimediálnych súborov v zariadení zobrazujú chybové hlásenia alebo sa súbory neprehrávajú, vyskúšajte nasledujúce kroky:

- Uvoľnite pamäť presunutím súborov do počítača alebo odstránením súborov zo zariadenia.
- Skontrolujte, či nie je hudobný súbor chránený systémom Digital Rights Management (DRM). Ak je súbor chránený systémom DRM, uistite sa, že máte príslušnú licenciu alebo kľúč na prehranie súboru.
- Uistite sa, že vaše zariadenie podporuje daný typ súboru.
- Zariadenie podporuje fotografie a videá zaznamenané týmto zariadením. Fotografie a videá zaznamenané inými zariadeniami nemusia fungovať správne.
- Zariadenie podporuje multimediálne súbory autorizované poskytovateľmi dodatočných služieb. Určitý obsah z internetu, napríklad zvonenia, videá alebo tapety, nemusí fungovať správne.

Nie je možné nájsť iné zariadenie Bluetooth

- Skontrolujte, či je vo vašom zariadení aktivovaná bezdrôtová funkcia Bluetooth.
- Uistite sa, že je bezdrôtová funkcia Bluetooth aktivovaná v zariadení, ku ktorému sa chcete pripojiť.
- Uistite sa, že sa vaše zariadenie a druhé zariadenie Bluetooth nachádzajú v maximálnom dosahu funkcie Bluetooth (10 m).

Ak pomocou týchto informácií problém nevyriešite, obráťte sa na servisné stredisko spoločnosti Samsung.

Po prepojení zariadenia s počítačom sa pripojenie nevytvorí

- Uistite sa, že USB kábel, ktorý používate, je kompatibilný s vaším zariadením.
- Skontrolujte, či je v počítači nainštalovaný správny ovládač a či je aktuálny.
- Ak používate systém Windows XP, uistite sa, že máte v počítači nainštalovaný balík Windows XP Service Pack 3 alebo novší.
- Uistite sa, že máte v počítači nainštalovanú aplikáciu Samsung Kies alebo Windows Media Player 10 alebo novšiu verziu.

Zariadenie nemôže nájsť vašu aktuálnu polohu

Signály GPS môžu byť na niektorých miestach, napríklad v interiéri, prerušované. Nastavte zariadenie tak, aby na vyhľadanie vašej aktuálnej polohy za týchto podmienok využívala sieť Wi-Fi.

Údaje uložené v zariadení sa stratili

Vždy vytvárajte záložné kópie všetkých dôležitých údajov uložených v zariadení. V opačnom prípade nebude možné poškodené alebo stratené údaje obnoviť. Spoločnosť Samsung nie je zodpovedná za stratu akýchkoľvek údajov uložených v zariadení.

Okolo vonkajšej časti zariadenia je malá medzera

- Táto medzera je nevyhnutý výrobný prvok a môžu sa vyskytnúť menšie otrasy a vibrácie častí.
- Časom môže opotrebovanie častí spôsobiť, že sa táto medzera jemne zväčší.

Používanie alebo skladovanie zariadenia

Nevhodné miesta na používanie alebo skladovanie zariadenia

- Nevystavujte zariadenie extrémne nízkym či vysokým teplotám.
- Nepoužívajte zariadenie na miestach s extrémne vysokou vlhkosťou alebo prudkými zmenami vlhkosti.
- Nevystavujte zariadenie priamemu slnečnému žiareniu a neskladujte ho na horúcich miestach s nedostatočným vetraním, napríklad v aute počas leta.
- Chráňte zariadenie a displej pred nárazmi, hrubou manipuláciou a častými otrasmi, aby nedošlo k vážnemu poškodeniu.
- Zariadenie nepoužívajte a neskladujte na prašných, špinavých, vlhkých a nedostatočne vetraných miestach, aby nedošlo k poškodeniu pohyblivých častí a vnútorných súčastí.
- Zariadenie nepoužívajte v blízkosti palív, zápalných látok či horľavých chemikálií. Neukladajte ani neprenášajte horľavé kvapaliny, plyny alebo výbušné látky v rovnakej priehradke ako zariadenie alebo jeho príslušenstvo.
- Neskladujte zariadenie spolu s naftalínovými guľôčkami.

Používanie na plážach alebo pobrežiach

- Pri používaní na plážach alebo na iných podobných miestach chráňte zariadenie pred pieskom a špinou.
- Zariadenie nie je vodotesné. Nemanipulujte s batériou, adaptérom ani pamäťovou kartou s mokрыmi rukami. Obsluha zariadenia s mokрыmi rukami môže spôsobiť poškodenie zariadenia.

Skladovanie počas dlhšieho obdobia

- Ak zariadenie skladujete počas dlhšieho obdobia, vložte ho do uzavretého obalu s absorpčnou látkou, napríklad silicovým gélom.
- Nepoužívané batérie sa časom vybíjajú a pred použitím je nutné znova ich nabiť.
- Po oddelení zariadenia a batérie na dlhší čas možno pri zapnutí zariadenia inicializovať aktuálny dátum a čas.

Obozretné používanie zariadenia vo vlhkých prostrediach

Pri prenášaní zariadenia z chladného do teplého prostredia môže na objektíve alebo vnútorných súčiastiach zariadenia dochádzať ku kondenzácii. V tomto prípade vypnite zariadenie a počkajte aspoň 1 hodinu. Ak dochádza ku kondenzácii na pamäťovej karte, vyberte pamäťovú kartu zo zariadenia a nekladajte ju znova, kým sa neodparí všetka vlhkosť.

Iné varovania

- Zariadenie na remienku nehojdajte. Mohli by ste poraniť seba alebo iných, prípadne poškodiť zariadenie.
- Zariadenie nenatierajte, pretože farba môže zablokovať pohyblivé časti a znemožniť správnu prevádzku.
- Ak zariadenie nepoužívate, vypnite ho.
- Zariadenie sa skladá z jemných častí. Chráňte zariadenie pred nárazmi.
- Chráňte displej pred vonkajšou silou pomocou obalu v čase, keď sa nepoužíva. Chráňte zariadenie pred škrabancami tak, že sa nebude nachádzať v blízkosti piesku, ostrých pomôcok a mincí.
- Nepoužívajte zariadenie s prasknutou alebo rozbitou obrazovkou. O prasknutý kryt displeja by ste si mohli poraniť ruky alebo tvár. Zariadenie odneste do servisného strediska spoločnosti Samsung a nechajte ho opraviť.
- Nikdy nekladte zariadenia, batérie, nabíjačky ani príslušenstvo na vykurovacie zariadenia, napríklad na mikrovlnné rúry, pece či radiátory, do ich blízkosti ani do nich. Tieto zariadenia sa môžu zdeformovať a môžu sa prehriať a spôsobiť požiar alebo výbuch.
- Nevystavujte objektív priamemu slnečnému žiareniu, pretože môže dôjsť k zmene farby snímača obrazu alebo jeho chybe.
- Chráňte objektív pred odtlačkami prstov a škrabancami. Objektív čistite jemnou a čistou handričkou na objektív bez nečistôt.
- Zariadenie sa môže v prípade vonkajšieho nárazu vypnúť. Cieľom je ochrana pamäťovej karty. Ak chcete zariadenie znova používať, zapnite ho.

- Počas používania sa zariadenie môže zahrievať. Je to normálne a nemalo by to mať žiadny vplyv na životnosť ani výkon zariadenia.
- Ak zariadenie používate pri nízkej teplote, jeho zapnutie môže chvíľu trvať, farba displeja sa môže dočasne zmeniť alebo môže dôjsť k oneskoreniu obrazu. Tieto stavy nepredstavujú chyby a opravia sa, keď sa zariadenie bude znova používať pri miernejšej teplote.
- Farba alebo kov na vonkajšej strane zariadenia môže u ľudí s citlivou pokožkou spôsobovať alergie, svrbenie pokožky, ekzém alebo opuchnutie. Ak sa u vás vyskytnú ktorékoľvek z týchto príznakov, okamžite prestaňte zariadenie používať a navštívte lekára.
- Do žiadnych priehradiek, zásuviek ani prístupových bodov zariadenia nekladajte cudzie predmety. Na poškodenie v dôsledku nesprávneho používania sa nemusí vzťahovať záruka.
- Nepovoľte opravu zariadenia nekvalifikovaným osobám a nepokúšajte sa vykonávať opravy zariadenia sami. Na akékoľvek poškodenie v dôsledku nekvalifikovanej opravy sa nevzťahuje záruka.
- Nerozoberajte ani neprepichujte batériu, mohlo by to spôsobiť výbuch alebo požiar.
- Zariadenie a nabíjačku utierajte handričkou alebo pogumovanou látkou.
- Póly batérie čistite bavlnenou tkaninou alebo handričkou.
- Nepoužívajte chemikálie ani rozpúšťadlá. Môže to spôsobiť zmenu farby alebo koróziu vonkajšej plochy zariadenia alebo zásah elektrickým prúdom či požiar.
- Ak zariadenie používate na verejnosti, neobťažujte ostatných.

Varovania pri používaní pamäťových kariet

- Nepoužívajte pamäťové karty pri veľmi nízkych ani veľmi vysokých teplotách (pod 0 °C alebo nad 40 °C). Extrémne teploty môžu spôsobiť chybu pamäťových kariet.
- Pamäťovú kartu vložte správnym smerom. Vloženie pamäťovej karty nesprávnym smerom môže poškodiť zariadenie a pamäťovú kartu.
- Nepoužívajte pamäťové karty naformátované pomocou iných zariadení alebo pomocou počítača. Na opätovné naformátovanie pamäťovej karty použite zariadenie.
- Pred vložením alebo vybratím pamäťovej karty vypnite zariadenie.

- Nevyberajte kartu, keď zariadenie prenáša informácie alebo k nim pristupuje. Mohlo by dôjsť k strate údajov alebo poškodeniu karty či zariadenia.
- Po skončení životnosti pamäťovej karty nemožno na karte ukladať žiadne ďalšie fotografie. Použite novú pamäťovú kartu.
- Pamäťové karty neohýbajte, nepúšťajte na zem ani ich nevystavujte silným nárazom a tlaku.
- Pamäťové karty nepoužívajte ani neskladujte v blízkosti silných magnetických polí.
- Pamäťové karty nepoužívajte ani neuchovávajte na miestach s vysokou teplotou, vysokou vlhkosťou ani korozívnymi látkami.
- Nedotýkajte sa zlatých kontaktov ani koncoviek prstami ani kovovými predmetmi. Ak je karta znečistená, utrite ju mäkkou handričkou.
- Zabráňte styku pamäťových kariet s tekutinami, nečistotami alebo cudzími látkami. Ak je pamäťová karta špinavá, pred vložením pamäťovej karty do zariadenia ju vyčistite mäkkou handričkou.
- Zabráňte styku tekutín, nečistôt alebo cudzích látok s pamäťovými kartami alebo zásuvkou na pamäťovú kartu. V opačnom prípade môže dôjsť k chybe pamäťových kariet alebo zariadenia.
- Pri prenášaní pamäťovej karty použite obal na ochranu karty pred elektrostatickými výbojmi.
- Prenášajte dôležité údaje na iné médiá, napríklad pevný disk, disk CD alebo disk DVD.
- Pri používaní zariadenia počas dlhšieho obdobia sa pamäťová karta môže zahriať. Je to bežné a nejde o indikáciu chyby.
- Používajte pamäťovú kartu, ktorá spĺňa štandardné požiadavky.



Výrobca nie je zodpovedný za žiadnu stratu údajov.

Informácie o batérii

Používajte iba batérie schválené spoločnosťou Samsung.



Neopatrná alebo nesprávna manipulácia s batériou môže spôsobiť poranenie alebo smrť osôb. Z dôvodu bezpečnosti dodržujte tieto pokyny na správnu manipuláciu s batériou:

- Pri nesprávnej manipulácii sa batéria môže vznietiť alebo môže vybuchnúť. Ak na batérii spozorujete akúkoľvek deformáciu, pukliny alebo iné zvláštnosti, okamžite prestaňte batériu používať a obráťte sa na výrobcu.
- Používajte iba originálne nabíjačky batérií odporúčané výrobcom a batériu nabíjajte iba spôsobom opísaným v tejto používateľskej príručke.
- Neumiestňujte batériu do blízkosti vykurovacích zariadení a nevystavujte ju príliš teplým prostrediam, akým je vnútro uzavretého auta v letnom období.
- Nevkladajte batériu do mikrovlnnej rúry.
- Batériu neskladujte ani nepoužívajte na horúcich a vlhkých miestach, napríklad v kúpeľoch či sprchovacích kútoch.
- Nepokladajte zariadenie na dlhší čas na horľavé plochy, napríklad posteľ, koberce či elektrické prikrývky.
- Ak je zariadenie zapnuté, nenechávajte ho dlhší čas v ohraničenom priestore.
- Zabráňte styku pólov batérie s kovovými predmetmi, napríklad náhrdelníkmi, mincami, kľúčmi či hodinkami.
- Používajte iba originálne lítiovo-iónové náhradné batérie odporúčané výrobcom.
- Nerozoberajte batériu ani ju neprepichujte ostrým predmetom.
- Nevystavujte batériu veľkému tlaku ani drvivej sile.
- Nevystavujte batériu väčším nárazom, napríklad pádom z veľkej výšky.
- Nevystavujte batériu teplotám 60 °C alebo viac.
- Zabráňte kontaktu batérie s vlhkosťou alebo tekutinami.
- Batéria nesmie byť vystavená nadmernému teplu, napríklad slnečnému žiareniu, teplu ap.

Pokyny na likvidáciu

- Pri likvidácii batérie postupujte opatrne.
- Batériu nelikvidujte v ohni.
- Nariadenia týkajúce sa likvidácie sa môžu líšiť v závislosti od krajiny alebo oblasti. Batériu zlikvidujte v súlade so všetkými miestnymi a federálnymi nariadeniami.

Pokyny na nabíjanie batérie

Batériu nabíjajte iba spôsobom opísaným v tejto používateľskej príručke. Pri nesprávnom nabíjaní sa batéria môže vznietiť alebo môže vybuchnúť.

Poznámky k používaniu batérie

- Nevystavujte batérie veľmi nízkym ani veľmi vysokým teplotám (pod 0 °C alebo nad 40 °C). Extrémne teploty môžu znížiť nabíjaciu kapacitu batérií.
- Pri používaní zariadenia počas dlhšieho obdobia sa oblasť v okolí priehradky batérie môže zohriať. Tento jav nemá vplyv na bežné používanie zariadenia.
- Pri odpájaní zástrčky zo sieťovej zásuvky neťahajte sieťový kábel, pretože to môže spôsobiť požiar alebo zásah elektrickým prúdom.
- Pri teplotách nižších ako 0 °C sa môže znížiť kapacita a životnosť batérie.
- Pri nízkych teplotách sa kapacita batérie môže znížiť, ale pri miernejších teplotách sa obnoví.
- Ak je zariadenie dlhší čas uložené, vyberte z neho batérie. Vložené batérie môžu postupne vytiecť alebo zhrdzaviť a spôsobiť závažné poškodenie zariadenia. Skladovanie zariadenia počas dlhšieho obdobia s vloženou batériou spôsobuje vybíjanie batérie. Úplne vybitú batériu pravdepodobne nebude možné nabiť.
- Ak zariadenie dlhší čas nepoužívate (3 mesiace alebo dlhšie), batériu pravidelne kontrolujte a nabíjajte. Ak necháte batériu neustále vybíjať, jej kapacita a životnosť sa môže znížiť, čo môže spôsobiť chybu, požiar alebo výbuch.
- Dodržiavajte všetky pokyny uvedené v tejto príručke, aby ste zaistili čo najdlhšiu životnosť zariadenia a batérie. Poškodenia alebo zníženie výkonu spôsobené nedodržaním výstrah a pokynov môžu spôsobiť zrušenie platnosti záruky výrobcu.
- Zariadenie sa môže časom opotrebovať. V záručnej lehote sa na niektoré súčasti a opravy vzťahuje záruka, ktorá sa však nevzťahuje na poškodenia ani opotrebovanie spôsobené používaním neschváleného príslušenstva.

Varovania k používaniu batérie

Chráňte batérie, nabíjačky a pamäťové karty pred poškodením.

Zabráňte tomu, aby sa batérie dostali do kontaktu s kovovými predmetmi. Mohlo by dôjsť k prepojeniu kladného a záporného pólu batérie, čo by malo za následok dočasné alebo trvalé poškodenie batérie a mohlo by to spôsobiť požiar alebo zásah elektrickým prúdom.

Poznámky k nabíjaniu batérie

- Ak sa batéria nenabíja, uistite sa, že je správne vložená.
- Ak sa zariadenie nenabíja správne, batéria sa nemôže úplne nabiť. Pred nabíjaním batérie zariadenie vypnite.
- Počas nabíjania batérie zariadenie nepoužívajte. Môže to spôsobiť požiar alebo zásah elektrickým prúdom.
- Pri odpájaní zástrčky zo sieťovej zásuvky neťahajte sieťový kábel, pretože to môže spôsobiť požiar alebo zásah elektrickým prúdom.
- Pred zapnutím zariadenia nechajte batériu nabíjať aspoň 10 minút.
- Ak zariadenie pripojíte k externému zdroju napájania v čase, keď je batéria vybitá, pri používaní funkcií s veľkou spotrebou energie sa zariadenie vypne. Ak chcete zariadenie používať bežným spôsobom, nabite batériu.
- Používanie blesku alebo nahrávanie videí vybitá batériu rýchlo. Nabite batériu úplne.
- Nadmerné nabíjanie batérií môže skracovať ich životnosť. Po dokončení nabíjania odpojte kábel od zariadenia.
- Neohýbajte a nepoškodujte napájací kábel.

Poznámky k nabíjaniu pri pripojení k počítaču

- Používajte iba dodaný kábel USB.
- Batéria sa nemusí nabiť v nasledujúcich prípadoch:
 - ak používate rozbočovač USB
 - ak sú k počítaču pripojené iné zariadenia USB
 - ak zapojíte kábel do portu na prednej strane počítača
 - ak port USB počítača nepodporuje štandardný výstup napájania (5 V, 500 mA)

Pri manipulácii a likvidácii batérií a nabíjačiek postupujte opatrne

- Batérie nikdy nelikvidujte v ohni. Pri likvidácii použitých batérií dodržujte všetky miestne nariadenia.
- Nikdy nekladte batérie ani zariadenia na vykurovacie zariadenia, napríklad na mikrovlnné rúry, pece či radiátory, ani do nich. Pri prehriatí batérií môže dôjsť k ich výbuchu.

Škodlivý softvér a vírusy

Ak chcete zariadenie chrániť pred škodlivým softvérom a vírusmi, dodržiavajte nasledujúce tipy na jeho používanie. Ich nedodržanie môže spôsobiť škody alebo stratu údajov, na ktoré sa nemusí vzťahovať záručný servis.

- Nepreberajte neznáme aplikácie.
- Nenavštevujte nedôveryhodné webové lokality.
- Odstráňte podozrivé správy a e-maily od neznámych odosielateľov.
- Nastavte si heslo a pravidelne ho meňte.
- Vypnite bezdrôtové funkcie, ako je napríklad Bluetooth, keď ich nepoužívate.
- Ak sa zariadenia správa nezvykle, pomocou antivírusového programu skontrolujte, či nie je infikované.
- Pred spustením prevzatých aplikácií alebo súborov ich skontrolujte spustením antivírusového programu v zariadení.
- Do počítača nainštalujte antivírusové programy a pravidelne ich spúšťajte, aby hľadali infekcie.
- Neupravujte nastavenia v databáze Registry ani operačný systém zariadenia.
- Uistite sa, že softvér zariadenia a antivírusové programy sú inovované na najnovšiu verziu.

Čistenie zariadenia

Na odstraňovanie prachu používajte voliteľné dýchadielko a objektív potom opatrne poutierajte jemnou handričkou. Ak na ňom zostane prach, naneste čistiacu tekutinu na papier na čistenie objektívu a jemne objektív utrite.

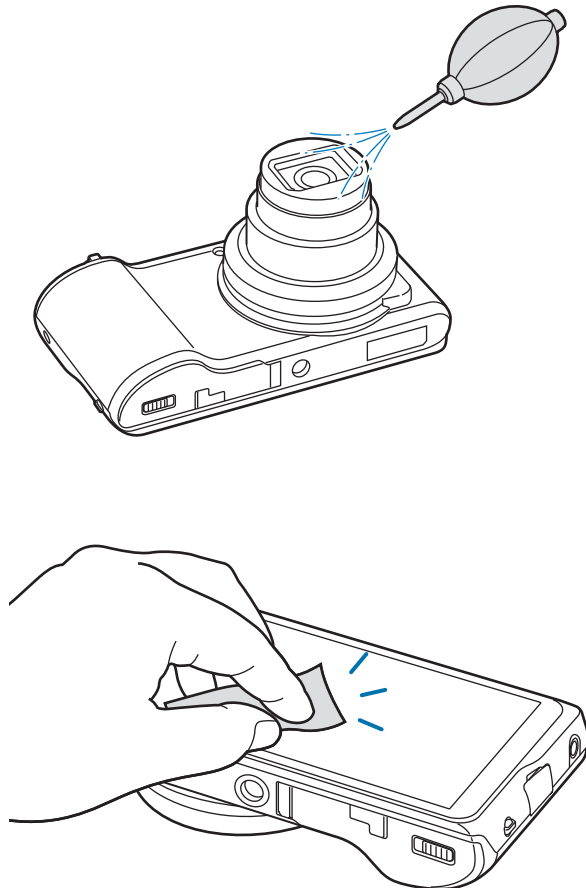

Netlačte na kryt šošoviek, ani dýchadielkom.



Na čistenie zariadenia nikdy nepoužívajte benzín, riedidlá ani alkohol. Tieto látky môžu poškodiť zariadenie a spôsobiť jeho nefunkčnosť.

Určitý obsah sa môže líšiť od obsahu vášho zariadenia v závislosti od oblasti alebo verzie softvéru a môže sa zmeniť bez predchádzajúceho upozornenia.

